

Manual de usuario - Manuel de l'utilisateur - User manual
Benutzerhandbuch - Manuale d'uso - Manual de usuário
Gebruikershandleiding

Ref. 68320



Enhorabuena - Félicitations Congratulations - Glückwunsch

ES y gracias por la compra de su moto Injusa.

Para que disfrute junto a su hijo el mayor tiempo posible del artículo que acaba de adquirir, de una forma segura, le recomendamos que lea atentamente éste manual y que lo conserve para futuras consultas.

Siguiendo las instrucciones y recomendaciones del manual disfrutará de manera adecuada y segura de su paseo.

Para cualquier consulta contacte con el servicio de atención al cliente de su país, o contáctenos a través de nuestra página web www.injusa.com.

El diseño del producto incluido están sujetos a la protección de la propiedad intelectual propiedad de Industrial Juguetera, S.A..

FR Nous vous remercions d'avoir acheté votre moto Injusa.

Pour votre sécurité et une bonne utilisation du produit, nous vous recommandons que vous lisiez attentivement et gardez ces instructions.

En suivant les instructions et les recommandations jointes sur ce produit vous pourrez l'utiliser correctement et sans risque.

Pour toute question, contactez le département de service client dans votre pays, ou contactez-nous via notre Web de page Web www.injusa.com.

Le design du produit sont soumis aux droits de propriété intellectuelle appartenant à Industrial Juguetera S.A..

EN and thank you for buying your motorcycle from Injusa.

To ensure you and your child enjoy your purchase safely and for as long as possible, we recommend you read these instructions carefully and keep them safe for future reference.

By following the instructions and recommendations provided, you will enjoy this product properly and safely.

Should you have any questions, contact the customer service department in your country, or contact us via our webpage web www.injusa.com.

The design of the product included are subject to the intellectual property rights owned by Industrial Juguetera, S.A..

DE zum Kauf eines motorrad von Injusa und danke.

Damit Sie das erworbene Auto zusammen mit Ihrem Kind möglichst lange und sicher genießen können, sollten Sie dieses Handbuch genau lesen und zum Nachschlagen aufbewahren.

Das Befolgen der Anleitungen und Empfehlungen in diesem Handbuch ermöglicht Ihrem Kind eine problemlose, genussvolle Fahrt.

Bei Fragen setzen Sie sich bitte mit dem Kundendienst in Ihrem Land in Verbindung oder wenden Sie sich über unsere Website www.injusa.com direkt an uns.

Das Design des Artikels sind als gewerbliches Eigentum geschützt, das bei Industrial Juguetera, S.A..

IT e grazie per aver acquistato la motocicletta di Injusa.

Per utilizzare al meglio e con suo figlio l'auto che ha acquistato, in piena sicurezza, raccomandiamo di leggere attentamente questo manuale e di conservarlo per future consultazioni.

Seguendo le istruzioni e i consigli contenuti nel manuale, effettuerà correttamente e con sicurezza le sue passeggiate.

Per qualsiasi necessità può consultare il servizio clienti della sua nazione o contattarci a mezzo del sito web: www.injusa.com.

Il disegno del prodotto sono soggetti alla protezione della proprietà intellettuale di Industrial Juguetera S.A..

PT e obrigado por adquirir o sua moto Injusa.

Para desfrutar com seu filho o maior tempo possível, o artigo acabado de comprar com segurança, nós recomendamos que leia atentamente este manual e guarde-o para referência futura.

Seguindo as instruções e recomendações de segurança do manual corretamente, irá disfrutar de maneira adequada o passeio.

Em caso de dúvidas entre em contato com o serviço ao cliente de seu país, ou contacte-nos através do nosso site www.injusa.com.

Design de produto incluído estão sujeitos à proteção da propriedade intelectual de propriedade da Juguetera Industrial, S.A..

NL en bedankt voor de aankoop van uw motorfiets van Injusa.

Lees en bewaar zorgvuldig deze gebruiksaanwijzingen om samen met uw kind zo lang mogelijk van dit artikel te kunnen genieten.

Door de gebruiksaanwijzingen te volgen zal u op de juiste en veiligste manier van het rijden genieten. Voor vragen neem graag contact op met de klantenservice in uw land of via onze website www.injusa.com.

Het design van dit product bevinden zich onder de bescherming van de intellectuele eigendom, eigendom van Industrial Juguetera, S.A..



INJUSA

INDUSTRIAL JUGUETERA, S.A.
AVDA. DE AZORÍN, 20
03440 IBI (ALICANTE) ESPAÑA
TEL.: 96 555 08 62 / FAX: 96 555 33 56
www.injusa.com / info@injusa.com

Seguridad - Sécurité - Safety - Sicherheit	2
Advertencias generales - Avertissements généraux	
General warnings - Allgemeine Hinweise	2
Advertencias de carga de batería - Avertissements de charge de la batterie	
Warnings about charging the battery - Hinweise zur Akkuladung	3
Advertencias de uso - Avertissements d'utilisateur	
User warnings - Gebrauchshinweise	5
Piezas - Pièces - Parts - Teile	7
Piezas para ensamblar - Pièces pour montage	
Parts for assembly - Teile zum Zusammenbauen	7
Tornillería - Vis - Screws - Schrauben und Muttern	7
Montaje - Assemblage - Assembly - Montage	8
Montar posapiés - Monter les repose-pieds	
Mount footrests - Fußstütze montieren	8
Montar conjunto horquilla - Assemblage des fourches	
Mount the ferrules - Gabelbaugruppe montieren	10
Montar manillar - Monter le guidon	
Mount handlebars - Lenker montieren	12
Montar horquilla - Monter la fourche	
Mount fork - Jochhalterung montieren	14
Tensar freno de tambor - Serrer le frein à tambour	
Tighten drum brake - Trommelbremse anziehen	16
Presión correcta de aire - Pression d'air correcte	
Correct air pressure - Korrekter Luftdruck	17
Adhesivos - Autocollants - Adhesives - Aufkleber	18
Conexiones y funcionamiento - Connexions et opération	
Connections and operation - Anschlüsse und bedienung	20
Conexiones y funcionamiento - Connexions et opération	
Connections and operation - Anschlüsse und bedienung	20
Cargar la batería - Charger la batterie - Charge the battery - Akku laden	22
Mantenimiento - Entretien - Maintenance - Instandhaltung	24
General - Général - General - Allgemein	24
Limpieza - Nettoyage - Cleaning - Reinigung	24
Batería - Batterie - Battery - Batterie	25
Recarga de batería - Recharge batterie	
Recharging the battery - Battery recharge	26
Periodo de inactividad - Les périodes d'inactivité	
Periods of inactivity - Stillstand	27
Reemplazo de la batería - Remplacement de la batterie	
Replacing the battery - Auswechseln des Akkus	28
Reciclaje de la batería - Recyclage de la batterie	
Recycling the battery - Entsorgung des Akkus	30
Fusible universal tipo lengüeta - Fusible universel automobile	
Universal fuse tab type - Universalesicherung Flachsteckertyp	30
Piezas de recambio - Pieces de rechange - Spare parts - Ersatzteile	32
Tornillería - Vis - Screws - Schrauben und Muttern	33
Despiece - Éclaté - Exploded - Einzelteile	34
Guía para resolver problemas - Guide pour résoudre les problèmes	
Troubleshooting guide - Leitfaden zur Lösung von problemen	37
Servicios, reparaciones - Services, réparations	
Services, repairs - Service, Reparaturen	44

Sicurezza - Segurança - Veiligheid	2
Avvertenze generali - Advertencias generales	
Algemene waarschuwingen.....	2
Avvertenze per la carica della batteria - Carga Avisos de bateria	
Waarschuwingen voor het opladen van de batterij.....	3
Avvertenze di utilizzo - Advertências de utilização	
Gebruiksaanwijzingen	5
Pezzi - Peças - Onderdelen.....	7
Pezzi da montare - Peças para montar	
Onderdelen om in elkaar te zetten	7
Vitame - Parafusos - Schroeven.....	7
Montaggio - Montagem - Plaatsen	8
Montaggio dei poggiapiedi - Montagem do Apoio para os pés	
Voetsteunen monteren	8
Montaggio delle ghiera - Montar o Conjunto garfo	
Monteer de adereindhulzen.....	10
Montaggio dei manubri - Montar o guiador	
Installeer stuur.....	12
Montaggio della forcella - Montagem do Garfo	
Vork monteren	14
Serraggio del tamburo del freno - Aperte o travão de tambor	
Trommelrem aandraaien	16
Pressione corretta dell'aria - Pressão correta de ar	
Juiste luchtdruk.....	17
Adesivi - Autocolantes - Stickers	18
Conessioni e funzionamento - Conexões e funcionamento	
Verbindingen en werking.....	20
Conessioni e funzionamento - Conexões e funcionamento	
Verbindingen en werking	20
Caricare la batteria - Carregue a bateria - Batterij laden.....	22
Manutenzione - Manutenção - Onderhoud.....	24
Generale - Geral - Algemeen.....	24
Pulizia - Limpeza - Schoonmaken	24
Batteria - Bateria - Accu.....	25
Battery recharge - Recarga de bateria	
Opladen van accu.....	26
Periodo di inattività - Período de inatividade	
Periode zonder activiteit	27
Sostituzione della batteria - Substituição da bateria	
Batterij vervangen.....	28
Riciclo della batteria - Reciclagem de baterias	
Recycling van de batterijen.....	30
Fusibile universale tipo a linguetta - Fusível universal	
Universele zekering tabbladtype.	30
Pezzi di ricambio - Peças de reposição - Reserve onderdelen.....	32
Vitame - Parafusos - Schroeven.....	33
Esploso - Explodiu - Onderdelen.....	34
Guida alla risoluzione dei problemi - Guia para resolver problemas	
Gids voor het oplossen van problemen	37
Servizi, riparazioni - Serviços, reparações	
Reserve onderdelen	44



Advertencias generales - Avertissements généraux General warnings - Allgemeine Hinweise - Avvertenze generali Advertências gerais. - Algemene waarschuwingen

- ES**
- Usar bajo la supervisión de un adulto.
 - Leer las instrucciones antes de la utilización, seguir las y conservarlas como referencia. Conserve las instrucciones para futuras consultas, contiene información importante.
 - **SE RECOMIENDA QUE EL VEHÍCULO SEA MONTADO POR UN ADULTO.** Retirar las herramientas de montaje y los engarces antes de dar el juguete al niño.
 - El montaje incorrecto del manillar y de las ruedas puede ser peligroso.
 - **NO SOBRECARGAR EL VEHÍCULO, ESTÁ DISEÑADO PARA EL USO DE UN NIÑO.**
 - No dejar el vehículo cerca de alguna fuente de calor (radiadores, etc..).
- FR**
- Utiliser sous la surveillance d'un adulte. Lisez les instructions avant l'utilisation de ce produit, suivez-les soigneusement et conservez-les pour le futur. Conservez ce manuel d'instructions, il peut vous être d'une grande utilité par la suite, contient des informations importantes.
 - **NOUS RECOMMANDONS QUE SE JOUET SOIT MONTÉ PAR UN ADULTE.** Retirer les outils de montage et les accouplements avant de donner le jouet à l'enfant.
 - Le mauvais montage du guidon et des roues pourraient être dangereux.
 - **NE SURCHARGEZ JAMAIS LE VÉHICULE – IL EST CONÇU POUR UN ENFANT.**
 - Ne jamais approcher le véhicule à une source de chaleur (radiateurs, etc..).
- EN**
- Use under the supervision of an adult.
 - Read the instructions before using this product, follow them carefully and retain them for future reference. Keep the instructions for future reference, it has relevant information.
 - **THE VEHICLE MUST BE ASSEMBLED BY AN ADULT.** Remove the assembly tools and fixings before giving the toy to a child.
 - Incorrect assembly of the handlebars and the wheels could be dangerous.
 - **DO NOT OVERLOAD THE VEHICLE. IT IS DESIGNED FOR USE BY A CHILD.**
 - Do not leave the vehicle close to a heat source (radiators, etc..).
- DE**
- Gebrauch ausschliesslich unter Aufsicht eines Erwachsenen.
 - Bitte lesen Sie die Anleitungen vor dem Gebrauch und bewahren Sie sie zum Nachschlagen auf.
 - Bitte Bewahren Sie die Gebrauchsanweisungen gut auf. Bei möglichen Fragen können Sie Ihnen nützlich sein, da sie wichtige Informationen enthält.
 - **WIR EMPFEHLEN, DASS DIESES SPIELZEUG VON EINEM ERWACHSENEN MONTIERT WIRD.** Vor Übergabe des Spielzeuges an das Kind, Zusammenbauwerkzeuge und Befestigungs-kammern wegräumen.
 - Eine falsche Montage von des Lenkers und der Räder kann gefährlich sein.
 - **NIEMALS DAS FAHRZEUG ÜBERLADEN, NUR FÜR EIN KIND GEEIGNET.**
 - Fahrzeug nicht in der Nähe von Wärmequellen (Heizkörper usw.) stehenlassen.
- IT**
- Usare sotto la sorveglianza di un adulto. Leggere le istruzioni prima dell'utilizzo, seguirle e conservarle per riferimento. Conservare le istruzioni: possono servire in future occasioni, contiene informazioni importanti.
 - **SUGGERIAMO CHE QUESTO GIOCATTOLO SIA MONTATO DA UN ADULTO.** Ritirare gli utensili di montaggio e i castoni prima di dare il giocattolo al bambino.
 - Il montaggio non corretto del manubrio e delle ruote può essere pericoloso.
 - **NON SOPRACCARICARE IL VEICOLO, STA OMOLOGATO PER L'USO DI UNA SOLA PERSONA.**
 - **NON lasciare il veicolo nelle prossimità di fonti di calore (caloriferi, ecc..).**
- PT**
- Utilizar sob a vigilância de um adulto. Leia as instruções antes de usar, segui-las e mantê-las para referência. Guarde estas instruções; podem ser-lhe úteis em futuras consultas, esta contém informação importante.
 - **RECOMENDAMOS QUE ESTE BRINQUEDO SEJA MONTADO POR UM ADULTO.** Antes de dar o brinquedo à criança, retire as ferramentas de montagem e os elementos de fixação.
 - A instalação incorreta do guidão e dos roes pode ser perigoso.
 - **NÃO SOBRECARRGAR O VEÍCULO, ESTÁ CONCEBIDO PARA SER USADO POR UMA CRIANÇA.**
 - **NÃO deixar o veículo perto de alguma fonte de calor (radiadores, etc..).**
- NL**
- Gebruiken onder het wakend oog van een volwassene.
 - Lees de gebruiksaanwijzing voor het gebruik van dit artikel, volg en bewaar deze voor toekomstig gebruik.
 - Bewaar de gebruiksaanwijzing voor het toekomstig gebruik, ze bevat belangrijke informatie.
 - **DIT SPEELGOED MOET DOOR EEN VOLWASSENE IN ELKAAR GEZET WORDEN.** Verwijder het montagegereedschap en de losse bevestigingsselementen alvorens het speelgoed aan het kind te geven.
 - Door niet goed van het stuur en de wielen te monteren kunt u uw kind in gevaar brengen.
 - **OVERLAAD HET VOERTUIG NIET, HET IS ONTWERPEN VOOR EEN KIND.**
 - Laat het voertuig niet voor lange tijd te dicht bij warmte-bronnen komen (radiatoren, etc..).



Advertencias de carga de la batería - Avertissements de charge de la batterie
Warnings about charging the battery - Hinweise zur Akkuladung
Avvertenze per la carica della batteria - Carga avisos de bateria
Waarschuwingen voor het opladen van de batterij

ES

- Este artículo sólo puede ser utilizado con una batería recargable de 2 x 12V marca INJUSA y un cargador de baterías de 24V marca INJUSA. Utilizar sólo las baterías y cargador especificados por el fabricante.
- Advertencia. Para recarga la batería usar solamente la unidad de alimentación separada suministrada con este juguete.
- EL CARGADOR NO ES UN JUGUETE.
- NO MEZCLAR DIFERENTES TIPOS DE BATERÍAS, O NUEVAS Y USADAS.
- INSERTAR LAS BATERÍAS SEGÚN LA POLARIDAD CORRECTA.
- NO CORTOCIRCUITAR LOS BORNES DE ALIMENTACIÓN.
- Sólo un adulto que haya leído y entienda las advertencias de seguridad debe manipular, cargar o recargar la batería.
- La tapa de protección de la batería deberá desmontarse y volverse a montar por un adulto con ayuda de una herramienta adecuada, la cual deberá guardarse fuera del alcance de los niños.
- Al salir de fábrica, las baterías salen perfectamente cargadas, pero antes de usarlas es necesario cargarlas una vez más para alcanzar el máximo de eficacia.
- CARGAR ÚNICAMENTE EN LUGARES VENTILADOS.

FR

- Este artículo sólo puede ser utilizado con una batería recargable de 2 x 12V marca INJUSA y un cargador de baterías de 24V marca INJUSA. Utilizar sólo las baterías y cargador especificados por el fabricante.
- Advertencia. Para recarga la batería usar solamente la unidad de alimentación separada suministrada con este juguete.
- EL CARGADOR NO ES UN JUGUETE.
- NO MEZCLAR DIFERENTES TIPOS DE BATERÍAS, O NUEVAS Y USADAS.
- INSERTAR LAS BATERÍAS SEGÚN LA POLARIDAD CORRECTA.
- NO CORTOCIRCUITAR LOS BORNES DE ALIMENTACIÓN.
- Sólo un adulto que haya leído y entienda las advertencias de seguridad debe manipular, cargar o recargar la batería.
- La tapa de protección de la batería deberá desmontarse y volverse a montar por un adulto con ayuda de una herramienta adecuada, la cual deberá guardarse fuera del alcance de los niños.
- Al salir de fábrica, las baterías salen perfectamente cargadas, pero antes de usarlas es necesario cargarlas una vez más para alcanzar el máximo de eficacia.
- CARGAR ÚNICAMENTE EN LUGARES VENTILADOS.

EN

- This item can only be used with a rechargeable 2 x 12V batterie made by INJUSA and a 24V battery charger also made by INJUSA. Only use the batteries and charger specified by the manufacturer.
- Warning: For the purposes of recharging the battery, only use the detachable supply unit provided with this toy.
- THE CHARGER IS NOT A TOY.
- DO NOT MIX DIFFERENT TYPES OF BATTERIES, OR MIX NEW WITH USED ONES.
- INSERT THE BATTERIES ACCORDING TO THE CORRECT POLARITY.
- DO NOT SHORT-CIRCUIT THE POWER TERMINALS.
- Only an adult who has read and understood the safety warnings should handle, charge, or recharge the battery.
- The battery's protective cover should be removed and replaced by an adult using an appropriate tool, which must be kept out of the reach of children.
- When this product leaves the factory, the batteries are fully charged, but before using it for the first time you will need to charge them again for maximum effectiveness.
- ONLY CHARGE IN A WELL-VENTILATED AREA.

**⚠ WARNING. RISK OF FIRE. Do not bypass.
Replace only with universal fuse 20A tab type.**

Conforms to the safety requirements of Specification F963,
Injusa, Avda. Azorín nº20, Ibi, Alicante, Spain.



Advertencias de carga de la batería - Avertissements de charge de la batterie
Warnings about charging the battery - "Advertencias de carga de la batería"
Avvertenze per la carica della batteria - Carga Avisos de bateria
Waarschuwingen voor het opladen van de batterij

DE

- Dieses Erzeugnis darf nur mit a wiederaufladbaren 2 x 12V-Batterie der Marke INJUSA und einem INJUSA-24V-Batterie-Ladegerät Bez betrieben weden. Nur die vom Hersteller angegebenen Akkus und das zugehörige Ladegerät verwenden.
- Achtung. Zum Aufladen des Akkus ausschließlich das bei diesem Spielzeug enthaltene original Ladekabel verwenden.
- DAS LADEGERÄT IST KEIN SPIELZEUG.
- MISCHEN SIE NICHT VERSCHIEDENE BATTERIETYPEN ODER NEUE UND GEBRAUCHTE BATTERIEN.
- LEGEN SIE DIE BATTERIEN ENTSPRECHEND DER RICHTIGEN POLARITÄT EIN.
- NICHT DIE NETZSKLEMMEN KURZSCHLIESSEN.
- Der Akku darf nur von einem Erwachsenen, der die Sicherheitshinweise gelesen und verstanden hat, gehandhabt, geladen oder neu geladen werden.
- Der Batterieschutzdeckel darf nur von einem Erwachsenen mit Hilfe eines geeigneten Schraubenschlüsselsausgebaut und wieder eingebaut werden. Schraubenschlüssel vor K immer unzugänglich aufbewahren.
- Bei verlassen des werkes sind die batterien immer aufgeladen. Sie müssen jedoch vor der inbetriebnahme nochmals geladen werden, um die optimale leistungsfähigkeit zu erhalten.
- NUR IN GELÜFTETEN BEREICHEN LADEN.

IT

- Questo articolo puo' essere usato solamente con una batteria ricaricabile da 2 x 12V marca INJUSA e un caricatore da 24V marca INJUSA. Utilizzare solo batterie e caricabatterie specificate dal fabbricante.
- Avvertenza. Per ricaricare la batteria utilizzare solamente l'unità di alimentazione separata fornita con questo giocattolo.
- IL CARICATORE NON È UN GIOCATTOLO.
- NON MESCOLARE TIPI DIVERSI DI BATTERIE, SIA NUOVE CHE USATE.
- INSERIRE LE BATTERIE SECONDO LA POLARITÀ CORRETTA.
- NON CORTOCIRCUITARE I MORSETTI DI ALIMENTAZIONE.
- Solo un adulto che abbia letto e compreso le avvertenze di sicurezza deve maneggiare, caricare o ricaricare la batteria.
- Il coperchio di protezione della batteria dovrà essere staccato e riattaccato da un adulto, con l'aiuto della chiave apposita. Si raccomanda di tenere la chiave fuori dalla portata dei bambini.
- Nell' uscare dalla fabbrica, le batterie sono perfettamente cariche, ma prima di usarle è necessario caricarle un' altra volta per raggiungere la massima efficienza.
- CARICARE ESCLUSIVAMENTE IN LUOGHI VENTILAT.

PT

- Questo articolo puo' essere usado solamente con una batteria ricaricabile da 2 x 12V marca INJUSA e un caricatore da 24V marca INJUSA. Utilizzare solo batterie e caricabatterie specificate dal fabbricante.
- Avvertenza. Per ricaricare la batteria utilizzare solamente l'unità di alimentazione separata fornita con questo giocattolo.
- IL CARICATORE NON È UN GIOCATTOLO.
- NON MESCOLARE TIPI DIVERSI DI BATTERIE, SIA NUOVE CHE USATE.
- INSERIRE LE BATTERIE SECONDO LA POLARITÀ CORRETTA.
- NON CORTOCIRCUITARE I MORSETTI DI ALIMENTAZIONE.
- Solo un adulto che abbia letto e compreso le avvertenze di sicurezza deve maneggiare, caricare o ricaricare la batteria.
- Il coperchio di protezione della batteria dovrà essere staccato e riattaccato da un adulto, con l'aiuto della chiave apposita. Si raccomanda di tenere la chiave fuori dalla portata dei bambini.
- Nell' uscare dalla fabbrica, le batterie sono perfettamente cariche, ma prima di usarle è necessario caricarle un' altra volta per raggiungere la massima efficienza.
- CARICARE ESCLUSIVAMENTE IN LUOGHI VENTILAT.

NL

- Dieses Erzeugnis darf nur mit einer wiederaufladbaren 2 x 12V-Batterie der Marke INJUSA und einem INJUSA-24V-Batterie-Ladegerät Bez betrieben weden. Nur die vom Hersteller angegebenen Akkus und das zugehörige Ladegerät verwenden.
- Waarschuwing: gebruik om de batterij op te laden enkel de afneembare voedingseenheid die bij dit speelgoed is geleverd.
- DE OPLADER IS GEEN SPEELGOED.
- GEBRUIK GEEN VERSCHILLENDE SOORTEN BATTERIJEN, OF NIEUWE EN GEBRUIKTE BATTERIJEN DOOR ELKAAR.
- PLAATS DE BATTERIJEN MET DE JUISTE POLARITEIT.
- SLUIT DE VOEDINGSKLEMMEN NIET KORT.
- Alleen een volwassene die de veiligheidswaarschuwingen heeft gelezen en begrepen dient de batterij te manipuleren, laden of op te laden.
- De beschermingsdeksel van de batterijen mag alleen worden verwijderd en opnieuw geplaatst door een volwassene; hiervoor is een speciale sleutel vereist. Deze sleutel moet vuiten het bereik van de kinderen worden bewaard.
- Vanuit de fabriek zijn de batterijen van de auto opgeladen maar het wordt aangeraden om deze nogmaals te laden voor een maximale effectiviteit.
- ALLEEN IN GEVENTILEERDE PLAATSEN LADEN.



Advertencias de uso - Avertissements d'utilisateur
 User warnings - Gebrauchshinweise - Avvertenze di utilizzo
 Advertências de utilização - Gebruiksaanwijzingen

ES

- Advertencia. Este juguete no conviene para niños menores de 6 años, debido a su velocidad máxima. El peso máximo del niño debe ser 50kg.
- Usar bajo la supervisión de un adulto.
- Asegúrese que el vehículo se utiliza en un lugar lo suficientemente grande y adecuado para su uso, que sea llano y sin escalones ni obstáculos peligrosos.
- Para el manejo seguro del artículo, asegúrese que el niño sepa utilizar el acelerador, el freno y la dirección del vehículo correctamente.
- El vehículo debe usarse con prudencia, puesto que requiere habilidad y destreza para evitar caídas o colisiones al usuario o a terceros. Asegúrese de que se utiliza de manera adecuada, para que no suponga un peligro.
- Advertencia. El uso del artículo en terrenos no privados puede provocar riesgo de accidente.
- NO UTILIZAR el vehículo en vías públicas.
- ¡Advertencia! Conviene utilizar equipo de protección. No utilizar en lugares con tráfico. Recomendamos utilizar casco, guantes, coderas y rodilleras.
- NO INTRODUCIR el vehículo dentro del agua o en la arena.

FR

- Attention. Ce jouet ne convient pas aux enfants de moins de six ans en raison de sa vitesse maximale. Le poids maximal de l'enfant est de 50kg.
- Utiliser sous la surveillance d'un adulte.
- Assurez-vous que le véhicule est utilisé dans un endroit suffisamment grand, correspondant à son utilisation et ne présentant pas des pentes trop raides, des dos d'âne, des marches, etc.
- Pour la manipulation de l'article, assurez-vous que votre enfant sait utiliser correctement l'accélérateur, le frein et la direction du véhicule.
- Le véhicule doit être utilisé avec prudence, car c'est requis d'habileté et d'agilité pour éviter les chutes ou les collisions à l'utilisateur ou aux tiers. Assurez-vous qu'il est utilisé correctement afin qu'il ne suppose aucun danger.
- ATTENTION! L'usage de l'article sur des terrains non privés peut engendrer un risque d'accident.
- NE PAS UTILISER le véhicule sur la voie publique.
- Attention! Il convient de porter un équipement de protection. Ne pas utiliser sur la voie publique. Nous vous recommandons d'utiliser des casques, des gants, des protège-coudes et des genouillères.
- NE PAS INTRODUIRE le véhicule dans l'eau ou le sable.

EN

- Warning. This toy is unsuitable for children under 6 years due to its maximum speed. The maximum weight of the child is 50kg.
- Use under the supervision of an adult.
- Make sure the vehicle is used in a large enough space that is adequate for its usage, in other words, on a flat surface with no steps or dangerous obstacles.
- To ensure the product is used and handled safely, make sure the child knows how to use the accelerator, the brake and the vehicle steering system correctly.
- The vehicle must be used with caution, as it requires skill and ability to avoid falls or collisions to the user or third parties. Please make sure it is used properly so that it does not mean a danger.
- Warning. Using this item in public areas could cause an accident.
- DO NOT USE the vehicle on public roadways.
- Warning! Protective equipment should be worn. Not to be used in traffic. We recommend wearing helmet, gloves, elbow and knee pads.
- DO NOT TAKE the vehicle into water or onto sand.



WARNING To reduce the risk of injury, adult supervision is required. Never use in roadways, near motor vehicles, on or near steep inclines or steps, swimming pools or other bodies of water; always wear shoes, and never allow more than one rider.





Advertencias de uso - Avertissements d'utilisateur User warnings - Gebrauchshinweise - Avvertenze di utilizzo Advertências de utilização - Gebruiksaanwijzingen

DE

- Achtung. Dieses Spielzeug ist aufgrund seiner Höchstgeschwindigkeit nicht für Kinder unter 6 Jahren geeignet. Der Artikel ist für ein Höchstgewicht von 50 kg geeignet.
- Gebrauch ausschliesslich unter Aufsicht eines Erwachsenen.
- Achten Sie darauf, daß ein ausreichend großes und geeignetes Übungsgelände ohne stärkere Gefällstrecken, Absätze, Treppen et. vorhanden ist.
- Bitte vergewissern Sie sich, dass das Kind die Verwendung des Gasgriffs, der Bremse und des Lenkers des Fahrzeugs richtig beherrscht.
- Das Fahrzeug sollte mit Vorsicht benutzt werden, da es Geschicklichkeit und Fingerfertigkeit erfordert, um Stürze auf den Benutzer zu verhindern. Stellen Sie sicher, dass es richtig verwendet wird, um Unfälle zu vermeiden.
- **ACHTUNG!** Eine Verwendung des Artikels außerhalb des Privatbereichs kann zu Unfällen führen!
- Das Fahrzeug NICHT auf öffentlichen Strassen und Wegen BENUTZEN.
- Achtung! Mit Schutzausrüstung zu benutzen. Nicht im Straßenverkehr zu verwenden. Benutzen Sie Helm, Handschuhen, Ellbogen- und Knieschützer.
- **DAS FAHRZEUG** weder in das Wasser noch in den Sand fahren.

IT

- Avvertenza. Questo giocattolo non è adatto a bambini di età inferiore a 6 anni a causa della sua velocità massima. Il peso massimo del bambino deve essere di 50kg.
- Usare sotto la sorveglianza di un adulto.
- Assicuratevi che il veicolo viene usato in uno spazio abbastanza grande e adatto per l'uso che se ne deve fare, cioè senza salite scoscese, né cime, né gradini, ecc.
- Per l'utilizzo sicuro dell'articolo, assicurarsi che il bambino sappia usare correttamente l'acceleratore, il freno e la direzione del veicolo.
- Il veicolo deve essere usato con cautela perché richiede abilità e destrezza per evitare cadute o collisioni all'utente o ad altri. Accertarsi che venga utilizzato in modo corretto per non causare pericoli.
- **AVVERTENZA!** L'uso dell'articolo in terreni non privati può provocare un rischio di incidente.
- **NON UTILIZZARE** il veicolo in vie urbane.
- Avvertenza! Si raccomanda di indossare un dispositivo di protezione. Non usare nel traffico. Si consiglia l'uso di caschi, guanti, gomiti e ginocchiere.
- **NON INTRODURRE** il veicolo nell'acqua o nella sabbia.

PT

- Atenção. Este brinquedo não é adequado para crianças com menos de 6 anos por causa da sua velocidade máxima. O peso máximo da criança deve ser 50 kg.
- Utilizar sob a vigilância de um adulto.
- Certifique-se de que o veículo é utilizado num local suficientemente extenso e adequado para a sua utilização, não devendo apresentar encostas íngremes, declives, degraus, etc.
- Para um manuseamento seguro do artigo, assegure-se que a criança sabe utilizar correctamente o acelerador, o freio e a direcção do veículo.
- O veículo deve ser utilizado com prudência, pois exige perícia e destreza para evitar quedas ou colisões com o utilizador ou outros. Certifique-se de que é utilizado correctamente, de modo a não causar perigo.
- **ATENÇÃO!** A utilização do artigo em terrenos não privados pode provocar o risco de acidente.
- **NÃO UTILIZAR** o veículo nas vias públicas.
- Atenção! A utilizar com equipamento de protecção. Não utilizar na via pública. Recomendamos o uso de capacete, luvas, cotovelo e joelheiras.
- **NÃO INTRODUIZIR** o veículo dentro de água ou na areia.

NL

- Waarschuwing. Dit product is niet geschikt voor kinderen jonger dan 6 jaar vanwege de maximumsnelheid van dit product. Het maximale gewicht van het kind is 50kg.
- Gebruiken onder het wakend oog van een volwassene.
- Achten Sie darauf, daß ein ausreichend großes und geeignetes Übungsgelände ohne stärkere Gefällstrecken, Absätze, Treppen et. vorhanden ist.
- Om het artikel veilig te besturen, verzeker u ervan dat het kind weet hoe het gasgreep correct te bedienen en te sturen en rem.
- Het voertuig moet met voorzichtigheid worden gebruikt, omdat het vaardigheid en handigheid vereist om vallen of botsingen met de gebruiker of anderen te voorkomen. Zorg ervoor dat het goed wordt gebruikt om geen gevaar te veroorzaken.
- **Waarschuwing!** Het gebruik van dit artikel in openbare gelegenheden kan ongelukken veroorzaken.
- Niet het voertuig in water onderdompelen of in het zand gebruiken.
- **Waarschuwing!** Beschermingsmiddelen dragen. Niet gebruiken in het verkeer. Wij adviseren het gebruik van helmen, handschoenen, elleboog- en kniebeschermers.
- Niet het voertuig in water onderdompelen of in het zand gebruiken.

Piezas para ensamblar - Pièces pour montage - Parts for assembly
 Teile zum Zusammenbauen - Pezzi da montare
 Peças para montar - Onderdelen om in elkaar te zetten

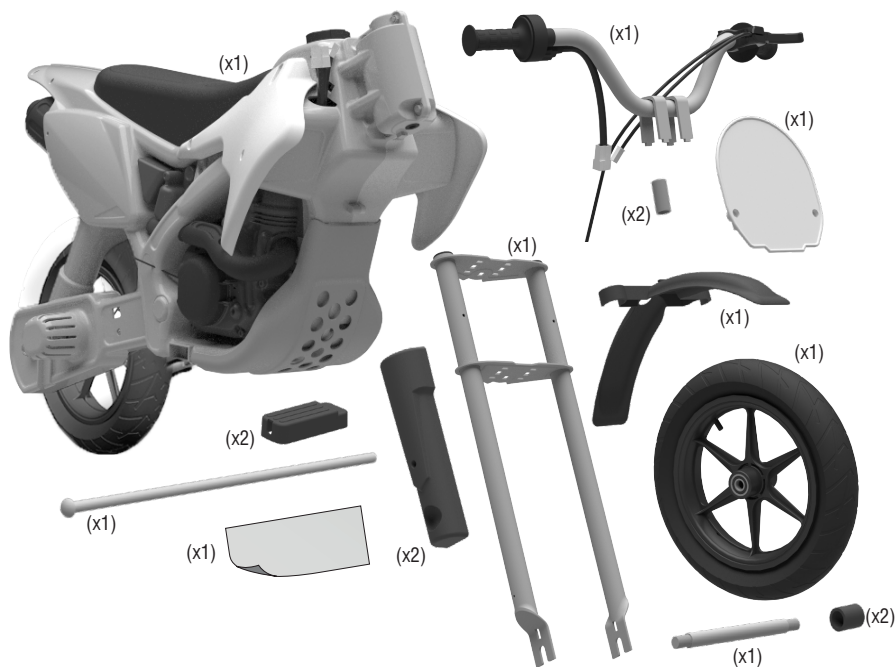

⚠ WARNING

Adult assembly required because it contains potentially hazardous sharp edges, sharp points and small parts in its unassembled state.

⚠ WARNING
CHOKING HAZARD
 Small parts. Not for children under 3 years.

Tornillería - Vis - Screws - Schrauben und Muttern
 Vitame - Parafusos - Schroeven

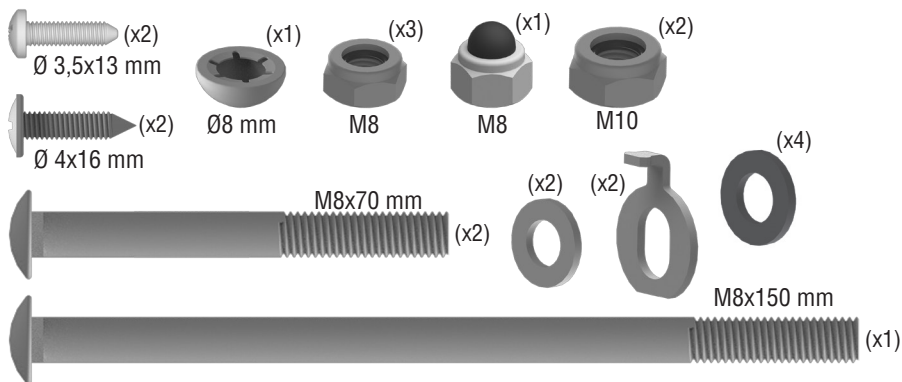

Montar posapiés - Monter les repose-pieds - Mount footrests
Fußstütze montieren - Montaggio dei poggiapiedi
Montagem do Apoio para os pés - Voetsteunen monteren

- ES**
1. Inserte uno de los posapiés en el eje, en la posición que se indica en la imagen.
 2. Inserte el eje, con el posapiés montado correctamente, a través del cuerpo de la moto.
 3. Inserte el otro posapiés en el lado contrario, en la posición indicada.
 4. Asegure el eje con el aranlock facilitado (a), ayudándose de la pieza de plástico proporcionada para ello, y de un martillo (no incluido).

- FR**
1. Insérez l'un des repose-pieds dans l'arbre dans la position indiquée sur l'image.
 2. Insérez l'essieu, avec le repose-pieds correctement monté, à travers le corps du vélo.
 3. Insérez l'autre repose-pieds du côté opposé, dans la position indiquée.
 4. Fixez l'arbre avec l'arceau fourni (a) à l'aide de la pièce en plastique fournie et d'un marteau (non inclus).

- EN**
1. Insert one of the footrests into the shaft in the position shown in the picture.
 2. Insert the axle, with the footrest correctly mounted, through the body of the bike.
 3. Insert the other footrest on the opposite side in the indicated position.
 4. Secure the shaft with the supplied aranlock (a), using the supplied plastic part and a hammer (not included).

- DE**
1. Setzen Sie eine der Fußstützen in der im Bild gezeigten Position in den Schaft ein.
 2. Stecken Sie die Achse mit der korrekt montierten Fußstütze durch die Karosserie des Fahrrads.
 3. Setzen Sie die andere Fußstütze auf der gegenüberliegenden Seite in der angegebenen Position ein.
 4. Sichern Sie die Welle mit dem mitgelieferten aranlock (a) mit dem mitgelieferten Kunststoffteil und einem Hammer (nicht im Lieferumfang enthalten).

- IT**
1. Inserire uno dei poggiapiedi nel perno nella posizione indicata nella foto.
 2. Inserire l'asse, con il poggiapiedi montato correttamente, attraverso il corpo della moto.
 3. Inserire l'altro poggiapiedi nella parte opposta nella posizione indicata.
 4. Fissare il perno con il fermo (a), per mezzo della parte in plastica, con un martello (non fornito).

- PT**
1. Insira um dos apoios de pés no eixo, na posição indicada na imagem.
 2. Insira o eixo, com o apoio para os pés devidamente montado, através do corpo da moto.
 2. Insira o outro apoio para os pés no lado oposto, na posição indicada.
 4. Prenda o eixo com o aranlock fornecido (a), usando a parte plástica fornecida para isso e um martelo (não incluído).

- NL**
1. Steek een van de voetsteunen in de schacht in de positie zoals aangegeven in de afbeelding.
 2. Steek de as met correcte gemonteerde voetsteun door het koetswerk van de fiets.
 3. Plaats de andere voetsteun aan de andere kant in de aangegeven positie.
 4. Bevestig de as met het bijgeleverde kransslot (a), met behulp van het bijgeleverde plastic onderdeel en een hamer (niet meegeleverd).

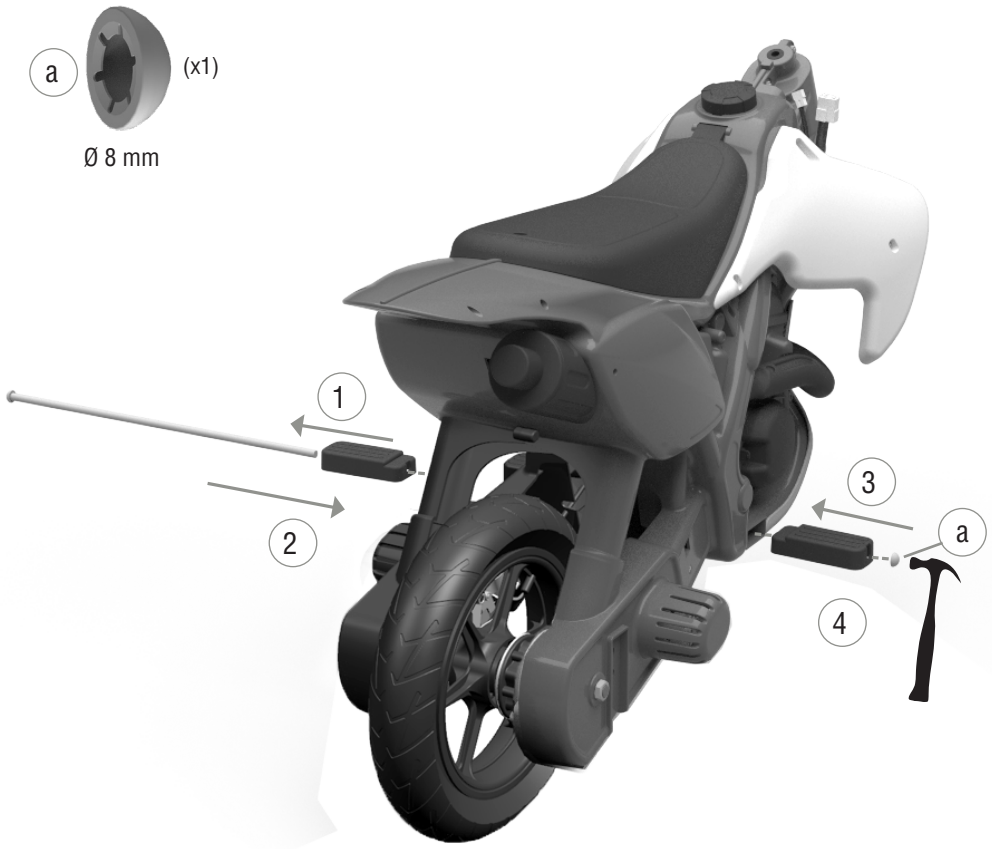

Montar conjunto horquilla - Assemblage des fourches - Mount the ferrules
Gabelbaugruppe montieren - Montaggio delle ghiere
Montar o Conjunto garfo - Monteer de adereindhulzen

- ES**
1. Inserte el eje en la rueda, con los dos casquillos a cada lado del eje, y colóquelo centrado en la horquilla, como indica la imagen.
 2. Asegure el eje con las arandelas de seguridad facilitadas (b) y las tuercas (c), con ayuda de una llave (no incluida).
 3. Coloque los embellecedores laterales, atornillados al tubo con el tornillo (d), con ayuda de un destornillador (no incluido).
- FR**
1. Insérez l'essieu dans la roue, avec les deux douilles de chaque côté de l'essieu, et placez-le centré sur la fourche, comme indiqué sur la photo.
 2. Fixez l'arbre avec les rondelles de blocage fournies (b) et les écrous (c) à l'aide d'une clé (non fournie).
 3. Monter les capuchons latéraux, vissés au tube avec la vis (d), à l'aide d'un tournevis (non inclus).
- EN**
1. Insert the axle into the wheel, with the two bushings on either side of the axle, and place it centered on the fork, as shown in the picture.
 2. Secure the shaft with the lock washers provided (b) and nuts (c) using a wrench (not included).
 3. Fit the side caps, screwed to the tube with the screw (d), using a screwdriver (not included).
- DE**
1. Setzen Sie die Achse mit den beiden Buchsen auf beiden Seiten der Achse in das Rad ein und legen Sie sie mittig auf die Gabel, wie in der Abbildung gezeigt.
 2. Sichern Sie die Welle mit den mitgelieferten Sicherungsscheiben (b) und Muttern (c) mit einem Schraubenschlüssel (nicht im Lieferumfang enthalten).
 3. Die Seitenkappen, die mit der Schraube (d) auf das Rohr geschraubt werden, mit einem Schraubendreher (nicht im Lieferumfang enthalten) montieren.
- IT**
1. Inserire l'asse nella ruota, con le due boccole in entrambe le estremità dell'asse, e centrarlo nella forcella, come indicato nella foto.
 2. Fissare il perno con le rondelle di sicurezza fornite (b) e i dadi (c) usando una pinza (non inclusa).
 3. Inserire i cappellotti avvitandoli sul tubo con le viti (d), per mezzo di un cacciavite (non incluso).
- PT**
1. Insira o eixo na roda, com as duas buchas de cada lado do eixo, e coloque-a centralizada no garfo, conforme mostrado na figura.
 2. Fixe o eixo com as arruelas de segurança fornecidas (b) e as porcas (c), usando uma chave (não incluída).
 3. Coloque as tampas laterais, aparafusadas ao tubo com o parafuso (d), usando uma chave de fenda (não incluída).

- NL**
1. Steek de as in het wiel, met de twee busen aan weerszijden van de as, en plaats deze gecentreerd op de vork, zoals weergegeven in de afbeelding.
 2. Bevestig de as met de bijgeleverde borgringen (b) en moeren (c) met een sleutel (niet meegeleverd).
 3. Bevestig de zijkappen met een schroevendraaier (niet meegeleverd) op de buis met de schroef (d).

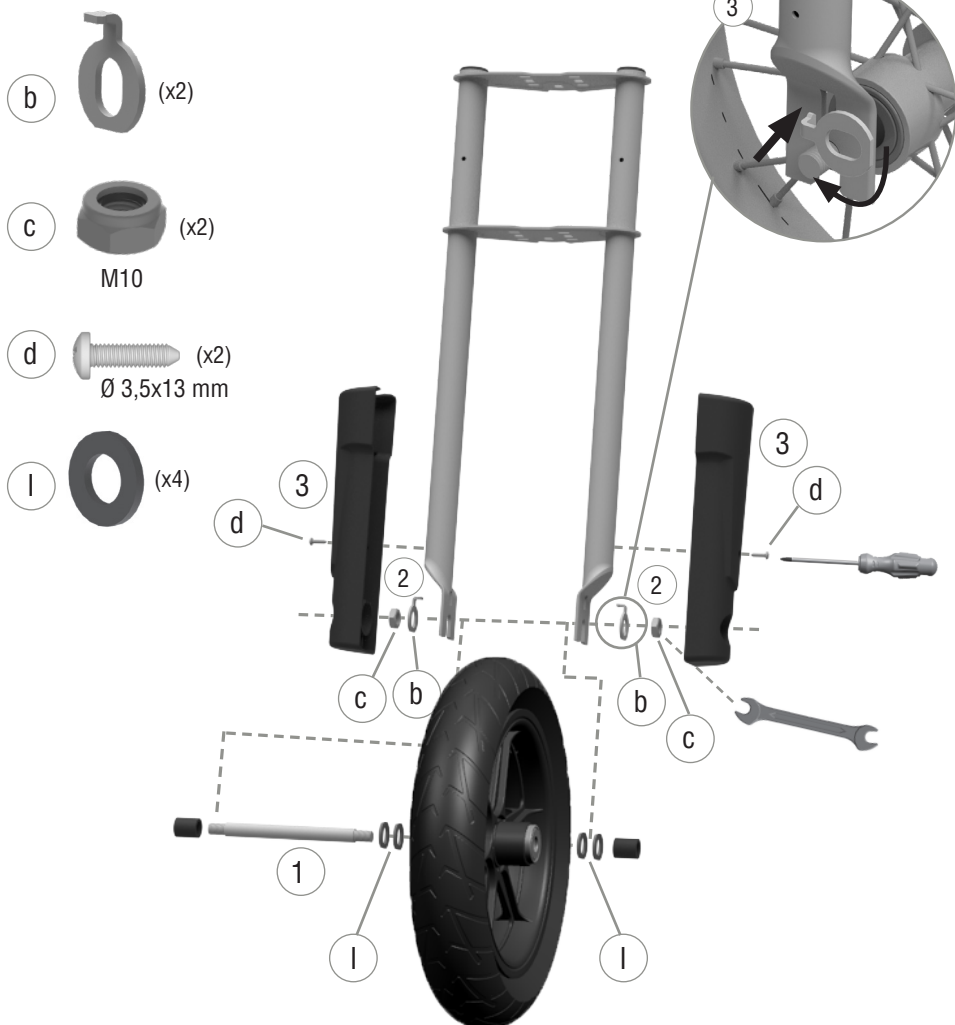

Montar manillar - Monter le guidon - Mount handlebars
Lenker montieren - Montaggio dei manubri
Montar o guiador - Installeer stuur

- ES** 1. Alinear el manillar, haciendo coincidir las puntas de las pletinas con los huecos de la chapa.
2. Insertar los tornillos (e), a través de los dos casquillos metálicos, entre el manillar y la chapa de la horquilla, y asegurar los tornillos con las tuercas (f) y las arandelas (g), ayudándose con una llave (no incluida).
- FR** 1. Alignez le guidon, en alignant les extrémités des plaques avec les trous dans la tôle.
2. Insérez les vis (e) à travers les deux douilles métalliques entre le guidon et la plaque de fourche et fixez les vis avec les écrous (f) et les rondelles (g) à l'aide d'une clé (non fournie).
- EN** 1. Line up the handlebars, lining up the ends of the splings with the holes in the sheet metal.
2. Insert the screws (e) through the two metal bushes between the handlebars and the fork plate and secure the screws with the nuts (f) and washers (g) using a wrench (not included).
- DE** 1. Richten Sie den Lenker aus, indem Sie die Enden der Platten mit den Löchern im Blech ausrichten.
2. Die Schrauben (e) durch die beiden Metallbuchsen zwischen Lenker und Gabelplatte stecken und die Schrauben mit den Muttern (f) und Unterlegscheiben (g) mit einem Schraubenschlüssel (nicht im Lieferumfang enthalten) sichern.
- IT** 1. Fissare i manubri, allineandoli con i fori nella barra di metallo.
2. Inserire le viti (e) e le rondelle (g) attraverso i due manubri di metallo tra i manubri e la piastra della forcella e fissare le viti con i dadi (f) usando una pinza (non inclusa).
- PT** 1. Alinhe o guiador, combinando as pontas das placas com os furos na chapa metálica.
2. Insira os parafusos (e) e as anilhas (g), entre as duas buchas metálicas, entre o guiador e a chapa do garfo, e prenda os parafusos com as porcas (f), usando uma chave (não incluído).

NL 1. Lijn het stuur uit en voeg de uiteinden van de spleten toe met de gaten in het plaatstaal.

2. Schroeven (e) door de twee metalen bussen tussen het stuur en de vorkplaat steken en de schroeven met de moeren (f) en ringen (g) met een sleutel (niet meegeleverd) vastdraaien.

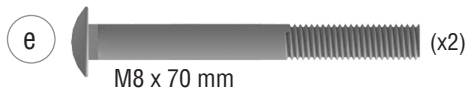
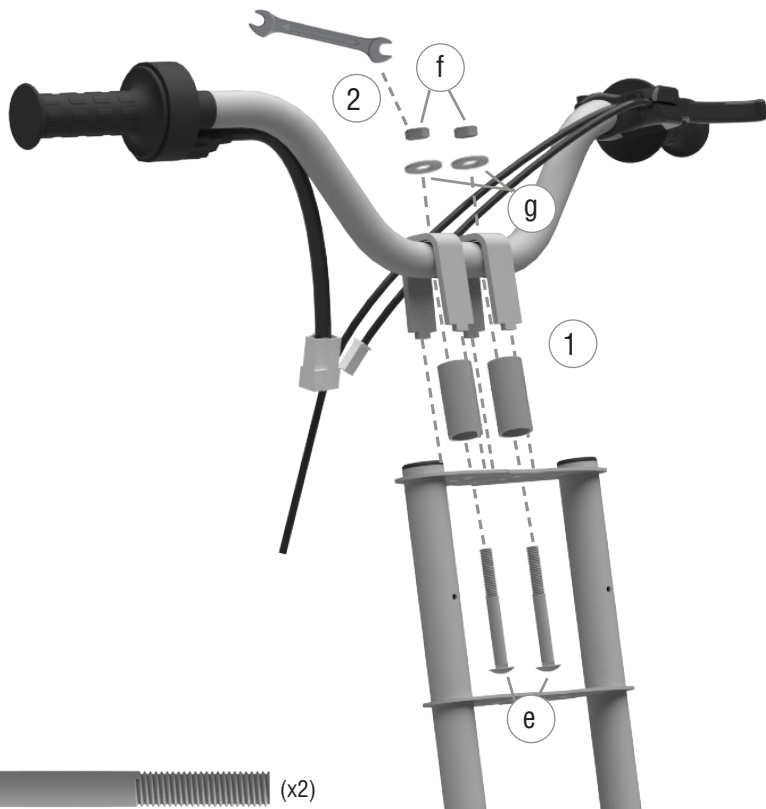

Montar horquilla - Monter la fourche - Mount fork
Jochhalterung montieren - Montaggio della forcella
Montagem do Garfo - Vork monteren

- ES**
1. Alinear la horquilla con la nuez del cuerpo principal, haciendo coincidir los orificios centrales de las chapas con los de la nuez.
 2. Asegurarla con el pasador (j) y las tuercas (h, i), ayudándose de una llave (no incluida)

- FR**
1. Aligner la fourche avec l'écrou du corps principal, en alignant les trous centraux des plaques avec ceux de l'écrou.
 2. Fixer avec la goupille (j) et les écrous (h, i) à l'aide d'une clé (non fournie).

- EN**
1. Align the fork with the main body nut, aligning the central holes of the plates with those of the nut.
 2. Secure with pin (j) and nuts (h, i) using a wrench (not included).

- DE**
1. Richten Sie die Jochhalterung mit der Mutter des Hauptkörpers aus und richten Sie die zentralen Löcher der Platten mit denen der Mutter aus.
 2. Mit Bolzen (j) und Muttern (h, i) mit einem Schraubenschlüssel (nicht im Lieferumfang enthalten) sichern.

- IT**
1. Allineare la forcella con il dado del corpo principale, combaciando i fori centrali delle piastre con quelli del dado.
 2. Fissare con il perno (j) e i dadi (h,i) usando una pinza (non inclusa).

- PT**
1. Alinhe o garfo com a porca do corpo principal, combinando os orifícios centrais das placas com os da porca.
 2. Prenda-o com o pino (j) e as porcas (h, i), usando uma chave (não incluída).

- NL** 1. Lijn de vork uit met de hoofdmoer en lijn de centrale gaten van de platen uit met die van de moer.
2. Bevestig met pin (j) en moeren (h, i) met een sleutel (niet meegeleverd).

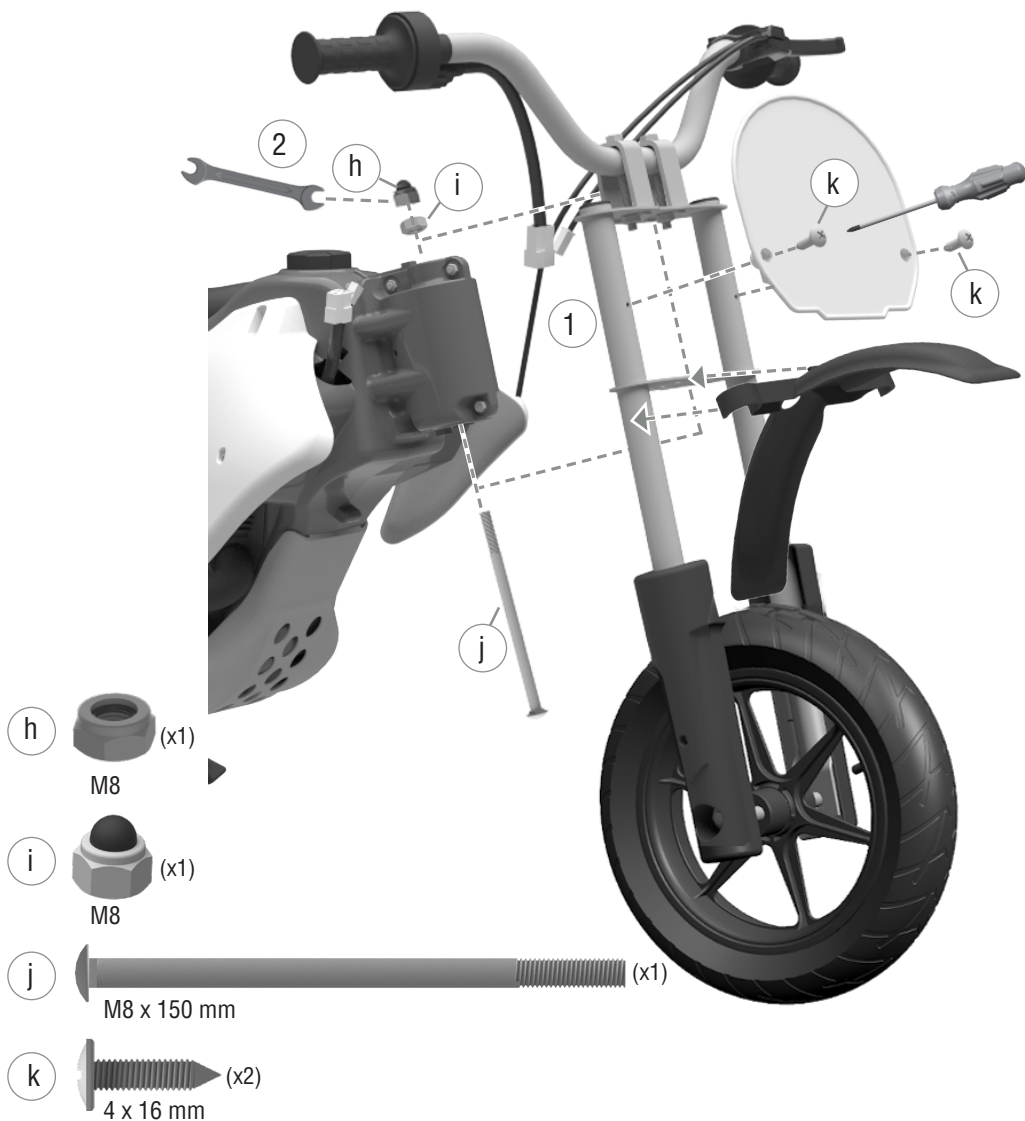

Tensar freno de tambor - Serrer le frein à tambour - Tighten drum brake
Trommelbremse anziehen - Serraggio del tamburo del freno
Aperte o travão de tambor - Trommelrem aandraaien

- ES**
1. Tirar del cable del freno hasta que esté tensado.
 2. Asegurarlo apretando la tuerca indicada, con ayuda de una llave (no incluida).
 3. Realizar pruebas para asegurar que funciona correctamente.

- FR**
1. Tirez le câble de frein jusqu'à ce qu'il soit serré.
 2. Fixez-le en serrant l'écrou indiqué à l'aide d'une clé (non fournie).
 3. Effectuer des tests pour s'assurer de son bon fonctionnement.

- EN**
1. Pull the brake cable until it is tightened.
 2. Secure it by tightening the indicated nut with a wrench (not included).
 3. Perform tests to ensure that it is working properly.

- DE**
1. Ziehen Sie den Bremszug, bis er angezogen ist.
 2. Sichern Sie es durch Anziehen der angegebenen Mutter mit einem Schraubenschlüssel (nicht im Lieferumfang enthalten).
 3. Führen Sie Tests durch, um sicherzustellen, dass es ordnungsgemäß funktioniert.

- IT**
1. Tirare il cavo del freno fino a quando è teso
 2. Fissarlo serrando con una pinza (non inclusa) il dado indicato.
 3. Testarlo per assicurarsi che funzioni correttamente.

- PT**
1. Puxe o cabo do travão até que esteja tencionado.
 2. Prenda-o apertando a porca indicada usando uma chave (não incluida).
 3. Execute testes para garantir que ele funcione correctamente.

- NL**
1. Trek aan de remkabel tot hij opgespannen is.
 2. Zet hem vast door de aangeduide moer met een sleutel (niet meegeleverd) vast te draaien.
 3. Probeer uit om te waarborgen dat de rem goed werkt.

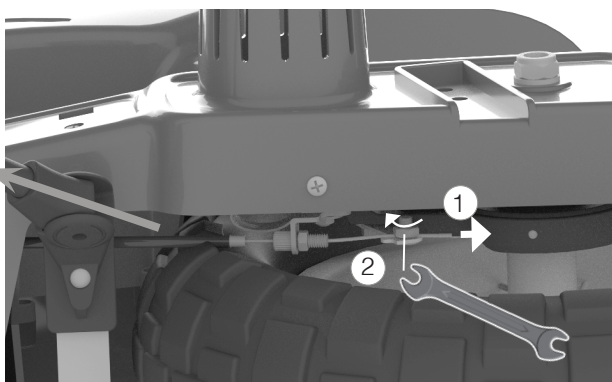

Presión correcta de aire - Pression d'air correcte - Correct air pressure
Korrektur Luftdruck - Pressione corretta dell'aria
Pressão correta de ar - Juiste luchtdruk

ES Antes de utilizar el artículo compruebe que las ruedas estén correctamente infladas.
Presión correcta de aire: 1.5 Bares

FR Avant d'utiliser l'article, vérifiez que les roues sont correctement gonflées.
Pression d'air correcte : 1.5 Bars

EN Before using the item, please check that the wheels are properly inflated.
Correct air pressure: 1.5 Bars.

DE Vor Gebrauch des Produkts bitte prüfen ob die Reifen korrekt aufgeblasen sind
Korrektur Luftdruck: 1.5 Bar.

IT Prima di utilizzare l'articolo controllare che le ruote siano correttamente gonfiate.
Pressione corretta dell'aria: 1.5 Bar

PT Antes de usar o artigo, verifique se as rodas estão devidamente cheias
Pressão correta de ar: 1.5 Bares

NL Controleer voordat u het artikel gebruikt dat de banden goed zijn opgepompt.
Juiste luchtdruk: 1.5 bar

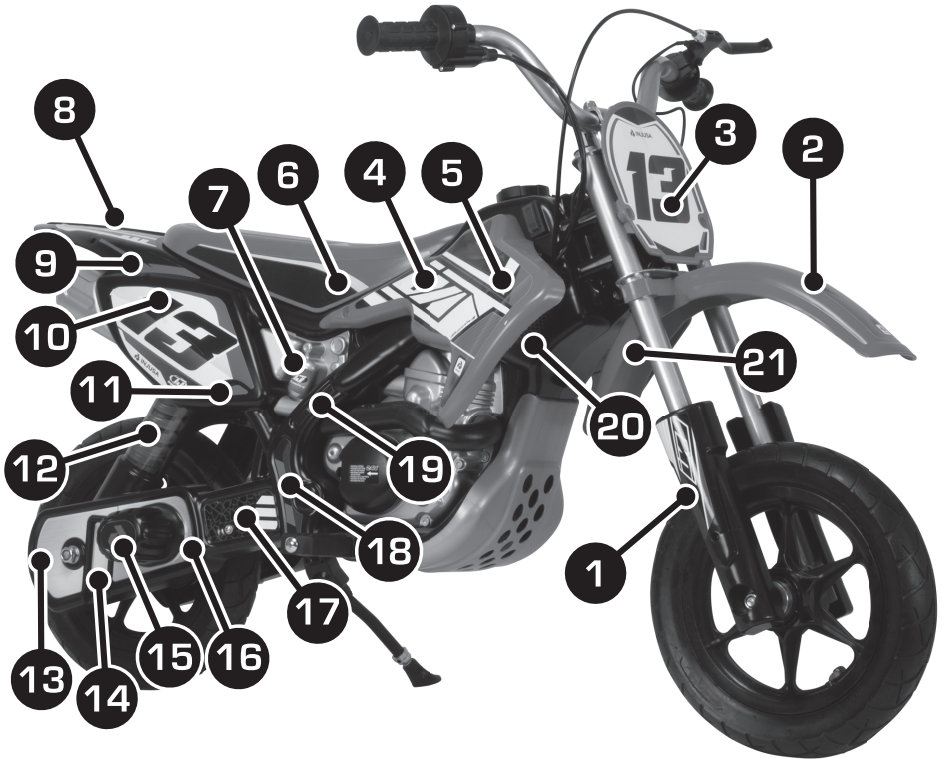
Adhesivos - Autocollants - Adhesives
Aufkleber - Adesivi - Autocolantes - Stickers

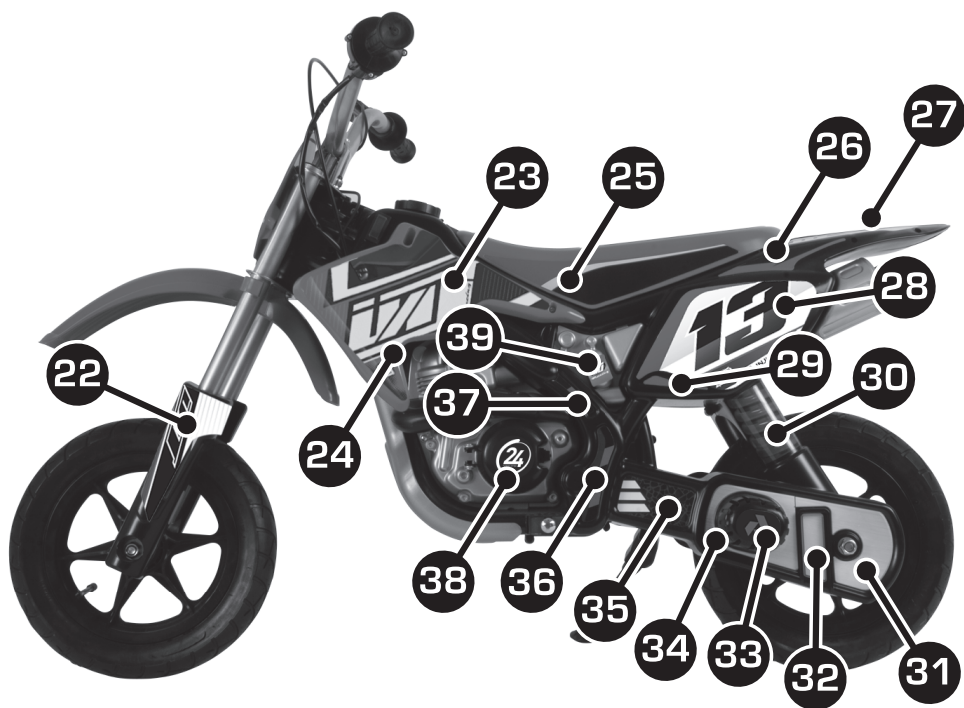

Conexiones y funcionamiento - Connexions et opération
 Connections and operation - Anschlüsse und bedienung
 Conessioni e funzionamento - Conexões e funcionamento
 Verbindingen en werking

- ES**
- **IMPORTANTE:** Las conexiones deben ser realizadas por un adulto.
1. Conectar el puño acelerador: conectar la clavija (a) a la (b). (Según dibujo).
 2. Conectar el sistema de frenado: conectar la clavija (c) a la (d). (Según dibujo).
 3. Pulsar el interruptor en modo ON (I)
 4. Después de estas operaciones el vehículo funcionará por medio del puño acelerador. Este vehículo está equipado con un sistema de frenado.
- Asegúrense de que los niños sepan utilizar correctamente el vehículo y sobretodo, el sistema de frenado.
- FR**
- **IMPORTANT:** les branchements doivent être faits par un adulte.
1. Connecter la poignée d'accélérateur : connecter la broche (a) à la broche (b). (D'après le dessin).
 2. Raccordement du système de freinage : Connecter la goupille (c) à la goupille (d). (D'après le dessin).
 3. Appuyer sur l'interrupteur en mode ON (I).
 4. Après ces opérations, le véhicule fonctionnera à l'aide de la poignée des gaz. Ce véhicule est équipé d'un système de freinage.
- S'assurer que les enfants savent utiliser correctement le véhicule et surtout le système de freinage.
- EN**
- **IMPORTANT:** Connections must be made by an adult.
1. Connect the throttle grip: connect pin (a) to pin (b). (According to drawing).
 2. Connecting the braking system: Connect pin (c) to pin (d). (According to drawing).
 3. Press the switch in ON mode (I) .
 4. After these operations the car will operate by means of the throttle grip. This car is equipped with a braking system.
- Ensure that the children know how to correctly use the vehicle, especially the brake system.
- DE**
- **WICHTIG:** anschlüsse müssen von einem erwachsenem ausgeführt werden.
1. Gasgriff anschließen: Stift (a) mit Stift (b) verbinden. (Nach Zeichnung).
 2. Anschluss der Bremsanlage: Stift (c) an Stift (d) anschließen. (Nach Zeichnung).
 3. Drücken Sie den Schalter im ON-Modus (I).
 4. Nach diesen Vorgängen wird das Fahrzeug mit dem Gasgriff bedient. Dieses Fahrzeug ist mit einer Bremsanlage ausgestattet.
- Bitte vergewissern sie sich, dass die kinder imstande sind, das fahrzeug und, vor allem, das bremsystem richtig zu gebrauchen.
- IT**
- **IMPORTANTE:** I collegamenti devono essere realizzati da un adulto.
1. Collegare la manopola dell'acceleratore: collegare il perno (a) con il perno (b). (vedi il disegno).
 2. Collegare il sistema frenante: collegare il perno (c) con il perno (d). (vedi il disegno).
 3. Premere l'interruttore sul modo ON (i).
 4. Dopo queste operazioni la moto funzionerà per mezzo della manopola dell'acceleratore. Questa moto è dotata di un sistema di frenaggio.
- Assicurarasi che i bambini usino correttamente il veicolo e soprattutto il sistema dei freni.
- PT**
- **IMPORTANTE:** as ligações devem ser feitas por um adulto.
1. Conecte o manípulo do acelerador: conecte os pinos (a) a (b). (De acordo com o desenho).
 2. Ligue o sistema de travagem: ligue a ficha (c) a (d). (De acordo com o desenho).
 3. Pressione o interruptor no modo ON (I)
 4. Após estas operações, o veículo funcionará por meio do manípulo do acelerador. Este veículo está equipado com um sistema de travagem.
- Assegurem-se de que as crianças sabem utilizar correctamente o veículo, e sobretudo o sistema de travagem.
- NL**
- **BENANGRIJK:** Verbindingen moeten worden gemaakt door enn volwassene.
1. Sluit de gashandgreep aan: verbind pin (a) met pin (b). (Volgens tekening).
 2. Aansluiten van het remsysteem: Verbind pin (c) met pin (d). (Volgens tekening).
 3. Druk de schakelaar in de AAN-stand (I) .
 4. Na deze handelingen werkt de auto met behulp van de gashandgreep. Deze auto is uitgerust met een remsysteem.
- Zorg ervoor dat de kinderen het voertuig en vooral het remsysteem correct weten te gebruiken.

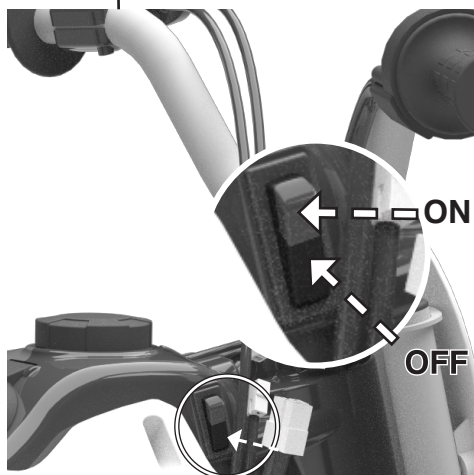
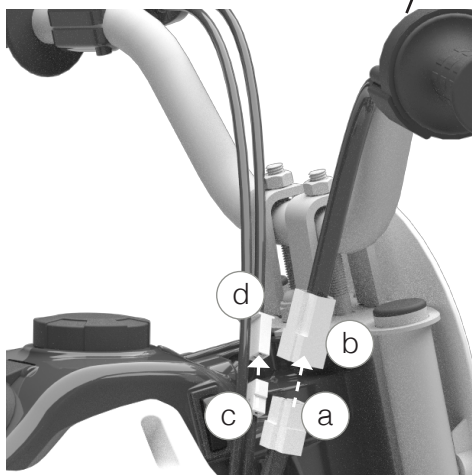

- RED
- ROJO
- ROUGE
- ROT
- ROSSO
- VERMELHO
- ROOD
- BLACK
- NEGRO
- NOIR
- SCHWARZ
- NERO
- PRETO
- ZWART

Cargar la batería - Charger la batterie - Charge the battery Akku laden - Caricare la batteria Carregue a bateria - Batterij laden

- ES**
- Sólo un adulto que haya leído y entienda las advertencias de seguridad debe manipular, cargar o recargar la batería.
 - Al salir de fábrica, las baterías salen perfectamente cargadas, pero antes de usarlas es necesario cargarlas una vez más para alcanzar el máximo de eficacia.
 1. Conectar a la red de cualquier enchufe a 230v (CE), 230v (UK), 120v (USA/MEXICO) y el piloto verde del cargador se encenderá (señal de que el cargador funciona).
 2. Conectar el cargador (c), en la clavija (a), el piloto del cargador cambiará a rojo. Esto indica que la batería está cargando y todo funciona bien. Cuando el piloto vuelva a ponerse verde la batería estará cargada. El tiempo normal de recarga es de 10 a 12 horas. El consumo del cargador es mínimo.
- FR**
- Uniquement un adulte qui a lu et compris les avertissements de sécurité ne devra manipuler, charger, ou recharger la batterie.
 - Au départ de l'usine, les batteries sont livrées parfaitement chargées, mais avant d'utiliser le jouet il est nécessaire de les recharger pour atteindre l'efficacité maximum.
 1. Connectez n'importe quelle prise 230v (CE), 230v (UK), 120v (USA/MEXICO) au secteur et la LED verte du chargeur s'allume (signalant que le chargeur fonctionne).
 2. Connectez le chargeur (c) à la prise (a), le voyant du chargeur devient rouge. Ceci indique que la batterie est en charge et que tout fonctionne bien. Lorsque le témoin lumineux redevient vert, la batterie est chargée. Le temps normal de recharge est e 10 à 12 heures. Le chargeur consomme très peu.
- EN**
- Uniquement un adulte qui a lu et compris les avertissements de sécurité ne devra manipuler, charger, ou recharger la batterie.
 - When this product leaves the factory, the batteries are fully charged, but before using it for the first time you will need to charge them again for maximum effectiveness.
 1. Connect any 230v (CE), 230v (UK), 120v (USA/MEXICO) plug to the mains and the green LED on the charger will light up (signal that the charger is working).
 2. Connect the charger (c) to the plug (a), the charger light will turn red. This indicates that the battery is charging and everything is working fine. When the pilot light turns green again the battery is charged. The normal time taken to recharge is 10 to 12 hours. The amount of power used by the charger is minimal.
- DE**
- Der Akku darf nur von einem Erwachsenen, der die Sicherheitshinweise gelesen und verstanden hat, gehandhabt, geladen oder neu geladen werden.
 - Bei verlassen des werkes sind die batterien immer aufgeladen. Sie müssen jedoch vor der Inbetriebnahme nochmals geladen werden, um die optimale leistungsfähigkeit zu erhalten.
 1. Schließen Sie einen beliebigen 230V (CE), 230V (UK), 120V (USA/MEXICO) Stecker an das Stromnetz an und die grüne LED am Ladegerät leuchtet auf (Signalisierung, dass das Ladegerät funktioniert).
 2. Schließen Sie das Ladegerät (c) an den Stecker (a) an. Die Lampe des Ladegerätes leuchtet rot. Dies zeigt an, dass der Akku geladen wird und alles in Ordnung ist. Wenn die Kontrollleuchte wieder grün leuchtet, ist die Batterie geladen. Die normale Wiederaufladezeit beträgt 10 bis 12 Stunden. Der Verbrauch des Ladegerätes ist minimal.
- IT**
- Solo un adulto che abbia letto e compreso le avvertenze di sicurezza deve maneggiare, caricare o ricaricare la batteria
 - Nell' uscite dalla fabbrica, le batterie sono perfettamente cariche, ma prima di usarle è necessario caricarle un'altra volta per raggiungere la massima efficienza.
 1. Collegando la spina ad una presa 230V(CE), 230V (UK), 120V (USA,MEXICO), il LED verde si accenderà (è il segnale che il caricabatteria sta funzionando)
 2. Collegando il caricabatteria(c) alla presa (a), la luce LRD diventerà rossa. Questo indica che la batteria si sta caricando e tutto funziona bene. Quando la luce LED tornerà di nuovo verde, la batteria sarà carica. I consumo del caricatore è minimo.
- PT**
- Apenas um adulto que tenha lido e compreender os avisos de segurança deve segurar, carregar ou recarregar a bateria.
 - Ao sair da fábrica, as baterias saem perfeitamente carregadas, mas antes de as usar, é necessário es carregar uma vez mais, para se alcançar o máximo de eficácia.
 1. Conecte a rede de qualquer tomada a 230v (CE), 230v (Reino Unido), 120v (EUA / MÉXICO) e a luz verde do carregador acenderá (sinaliza que o carregador funciona).
 2. Conecte o carregador (c), na tomada (a), a luz do carregador ficará vermelha. Isso indica que a bateria está carregando e tudo está funcionando bem. Quando o piloto ficar verde novamente, a bateria será carregada. O tempo normal de recarga é de 10 a 12 horas. The amount of power used by the charger is minimal.

NL

- Alleen een volwassene die de veiligheidswaarschuwingen heeft gelezen en begrepen dient de batterij te manipuleren, laden of op te laden.
 - Vanuit de fabriek zijn de batterijen van de auto opgeladen maar het wordt aangeraden om deze nogmaals te laden voor een maximale effectiviteit.
1. Conectar a la red de cualquier enchufe a 230v (CE), 230v (UK), 120v (USA/MEXICO) y el piloto verde del cargador se encenderá (señal de que el cargador funciona).
 2. Conectar el cargador (c), en la clavija (a), el piloto del cargador cambiará a rojo. Esto indica que la batería está cargando y todo funciona bien. Cuando el piloto vuelva a ponerse verde la batería estará cargada. De normale oplaadtijd is tussen de 10 en 12 uur. Het energieverbruik van de oplader is minimaal

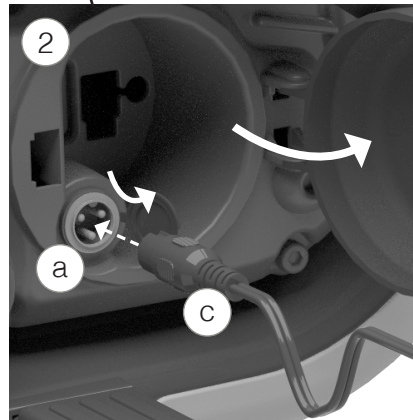
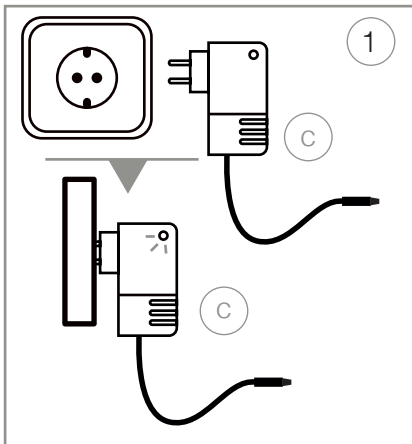

General - Général - General - Allgemein
Generale - Geral - Algemeen

- ES**
- ¡ATENCIÓN! El no realizar dichos controles y recomendaciones de mantenimiento puede provocar una caída o volcar.
 - Controle regularmente el estado del vehículo, especialmente todas las partes encargadas de la sujeción y aquellas partes que se desgastan.
 - Asegúrese de que la dirección y el freno funcionen correctamente.
- FR**
- ATTENTION. Le non respect de ces instructions d'entretien peut entraîner la chute du tricycle ou de l'enfant.
 - Contrôlez régulièrement l'état du véhicule, en particulier celui des systèmes de fixation et des pièces d'usure.
 - Assurez-vous que la direction et les freins fonctionnent correctement.
- EN**
- WARNING! Failing to carry out the recommended checks and maintenance can cause the user to fall out or the car to flip over.
 - Regularly check the condition of the vehicle, especially all the fixtures and fastenings, and any parts that can get worn.
 - Make sure that the steering and brake are working properly.
- DE**
- Achtung: Führen Sie diese Wartung und Kontrollen regelmäßig durch um Unfälle zu vermeiden.
 - Überprüfen Sie regelmässig den Zustand des Fahrzeuges, besonders denjenigen der Befestigungs- und Verschleissteile.
 - Stellen Sie sicher, dass Lenkung und Bremse einwandfrei funktionieren.
- IT**
- AVVERTENZA: La mancata esecuzione delle suddette verifiche e raccomandazioni di manutenzione può provocare una caduta o un ribaltamento.
 - Controllate regolarmente lo stato del veicolo, specialmente tutte quelle parti incaricate del fissaggio e quelle più sottomesse a logorio.
 - Assicurarasi che lo sterzo ed il freno funzionino correttamente.
- PT**
- ATENÇÃO. A não realização dos controlos e recomendações de manutenção pode ser causa de acidentes.
 - Controle com regularidade o estado do veículo, especialmente de todas as partes responsáveis pela fixação e das partes sujeitas a desgaste.
 - Verifique que os travões e a direcção funcionam correctamente.
- NL**
- WAARSCHUWING. Het niet uitvoeren van genoemde controles en onderhoudsaanbevelingen kan vallen en omslaan veroorzaken.
 - Controleer regelmatig de staat van het voertuig, in het bijzonder al de bevestigingsdelen en die delen die aan slijtage onderhevig zijn.
 - Controleer of stuurinrichting en rem goed werken.

Limpieza - Nettoyage - Cleaning - Reinigung
Pulizia - Limpeza - Schoonmaken

- ES**
- Limpiar el juguete con el cargador desconectado.
 - No utilizar productos de limpieza abrasivos, ni rociar directamente con agua. Para limpiar el vehículo, utilizar un trapo ligeramente humedecido con agua. NUNCA mojar partes del vehículo como: el motor, cables, fusible, pilas y conectores.
- FR**
- Débrancher le chargeur avant de nettoyer le jouet.
 - Ne pas utiliser des produits d'entretien abrasifs, ni asperger directement d'eau. Nettoyer à l'aide d'un chiffon humide. NE JAMAIS mouiller le moteur, les câbles, les fusibles, les piles ou les connecteurs.
- EN**
- Make sure the toy is disconnected from the charger when cleaning.
 - Do not use abrasive cleaning products and do not pour water directly onto it. To clean the vehicle, wipe over with a damp cloth. NEVER get parts of the vehicle such as the engine, cables, fuse, batteries, or connectors wet.
- DE**
- Die Reinigung des Spielzeugs darf nur bei ausgeschaltetem Ladegerät erfolgen.
 - Für die Reinigung kein Scheuermittel verwenden und nicht direkt mit Wasser abspritzen. Lediglich mit leicht wasserfeuchten Lappen reinigen. Folgende Fahrzeugteile dürfen NIE nass werden: Motor, Verdrahtungen, Sicherungen, Batterien und Anschlüsse.
- IT**
- Pulire il giocattolo con il caricatore spento.
 - NON usare prodotti di pulizia abrasivi né abgnare direttamente con acqua. Per pulire il veicolo, usare uno straccio leggermente inumidito nell'acqua. NON bagnare MAI le parti del veicolo carro: motore, cavi, fusibili, pile e connettore.

PT

- Limpar o brickedo com o carregador desligado.
- Não utilizar produtos de limpeza abrasivos, Nem borrifar directamente com água. Per pulire il veicolo, usare uno straccio leggermente inumidito nell'acqua. NUNCA molhar as partes do veículo: o motor, fios, fusível, e conectores.

NL

- Het speelgoed schoonmaken met de oplader afgesloten.
- Geen bijtende middelen voor de schoonmak van het voertuig gebruiken noch het direct met veel water in aanraking brengen. Voor het onderhoud gebruik men een vochtige doek. NOOIT delicate delen van het voertuig bevochtigen zoals; de motor, kabels, zekering, batterijen en aansluitstekers.

Batería - Batterie - Battery - Batterie Batteria - Bateria - Accu

ES

- Sólo un adulto que haya leído y entienda las advertencias de seguridad debe manipular, cargar o recargar la batería.
- La batería, el cargador, los cables, los conectores y la carcasa, deben ser examinados periódicamente para evitar peligros potenciales. En caso de deterioro, deben subsanarse todos los defectos antes de su utilización.
- Siguiendo estas normas disfrutará de una larga duración. En el caso de que no se observen estas instrucciones, INJUSA renuncia a toda garantía acerca de la eficacia de las baterías.

FR

- Seulement un adulte qui a lu et compris les avertissements de sécurité ne devra manipuler, charger, ou recharger la batterie.
- La batterie, le chargeur, les cables, les connecteurs et la carcasse doivent être examinés périodiquement afin d'éviter des risques. En cas de dommage, réparer toutes les défaillances avant l'utilisation.
- Si ces normes sont suivies, la batterie aura une longue vie. Dans le cas contraire, INJUSA renonce a toute garantie concernant l'efficacité des batteries.

EN

- Only an adult who has read and understood the safety warnings should handle, charge, or recharge the battery.
- The battery, charger, cables, connectors, and the chassis should be regularly inspected to avoid potential dangers. Should any deterioration, or wear and tear be observed, defects should be corrected before the vehicle is used.
- By following these rules, you will be able to enjoy this product for a long time. Should you fail to observe these instructions, INJUSA cannot provide any guarantees regarding the effectiveness of the batteries

DE

- Der Akku darf nur von einem Erwachsenen, der die Sicherheitshinweise gelesen und verstanden hat, gehandhabt, geladen oder neu geladen werden.
- Die Batterie, das Aufladegerät, die Kabel, die Anschlüsse und das Gehäuse müssen periodisch überprüft werden, um mögliche Gefahren zu verhindern. Im Falle einer Beschädigung, müssen alle Defekte vor dessen erneutem Gebrauch behoben werden.
- Bei Berücksichtigung dieser Anweisungen hält das Spielzeug besonders lange. Im Falle der Nichtbefolgung dieser Anweisungen übernimmt INJUSA keine Garantie für die Leistung der Batterien.

IT

- Solo un adulto che abbia letto e compreso le avvertenze di sicurezza deve maneggiare, caricare o ricaricare la batteria.
- La batteria, il caricatore, i cavi, i connettori e la carcassa, devono essere verificati periodicamente per evitare pericoli potenziali. In caso di deterioramento, devono ripararsi tutti i difetti prima dell'uso.
- Seguendo queste norme la batteria durerà a lungo. Nel caso in cui non vengano rispettate le seguenti istruzioni, la INJUSA declina ogni responsabilità sull'efficienza delle batterie.

PT

- Apenas um adulto que tenha lido e compreendido os avisos de segurança deve manipular, carregar ou recarregar a bateria.
- A bateria, o assador, os fios, os conectores e a carcassa, deverao ser examinados periodicamente para evitar perigos potenciais. Em caso de deterioro, deberao solucionar-se todos os defeitos antes da sua utilização.
- Seguindo estas normas disfrutará de uma larga duração. No caso de que não sejam observadas estas instruções INJUSA renuncia a toda a garantia acêrca da eficácia das baterias.

NL

- Alleen een volwassene die de veiligheidsaarschuwingen heeft gelezen en begrepen dient de batterij te manipuleren, laden of op te laden.
- De accu, oplader, kabels aansluitklemmen en bak moeten regelmatig worden gecontroleerd om mogelijk gavaar te voorkomen. In geval van beschadiging moeten defecte delen vervangen worden voor het gebruik van het voertuig.
- Deze instructies opvolgend gunt U de accu een lang leven. In het geval dat deze instructies niet worden nagevolgd, aanvaard INJUSA geen aansprakelijkheid tot grantie m.b.t. de werkzaamheid van de accu's.

Batería - Batterie - Battery - Batterie
 Batteria - Bateria - Accu

Recarga de batería - Recharge batterie
 Recharging the battery - Battery recharge - Battery recharge
 Recarga de bateria - Opladen van accu

- ES**
- Sólo un adulto que haya leído y entienda las advertencias de seguridad debe manipular, cargar o recargar la batería.
 - Cuando la velocidad del juguete vaya disminuyendo sensiblemente, quiere decir que las baterías están descargadas por lo que es necesario cargarlas inmediatamente, ya que en caso contrario se estropean irremediablemente. (Consultar Cargar batería)
- FR**
- Seul un adulte ayant lu et compris les avertissements de sécurité pourra manipuler, charger ou recharger la batterie.
 - Quand vous remarquez que la voiture va considérablement plus lentement que normal, cela signifie que les batteries doivent être chargées immédiatement, autrement elles seront endommagées (voir la section sur le chargement de la batterie).
- EN**
- Only an adult who has read and understood the safety warnings should handle, charge, or recharge the battery.
 - When you notice that the car is going considerably slower than normal, this means that the batteries are running flat and need to be charged immediately, otherwise they will be damaged for good (Read the section on Charging the battery)
- DE**
- Der Akku darf nur von einem Erwachsenen, der die Sicherheitshinweise gelesen und verstanden hat, gehandhabt, geladen oder neu geladen werden.
 - sobald die Geschwindigkeit des Spielzeugs spürbar Inachlässt, bedeutet das, dass die Batterien entladen sind und es notwendig ist, DIESE SOFORT AUFGULADEN, DA SIE DURCH WEITERE ENTLADUNG UNABÄNDERLICH ZERSTÖRT WÜRDEN. (Siehe „Akku laden“).
- IT**
- Solo un adulto che abbia letto e compreso le avvertenze di sicurezza deve maneggiare, caricare o ricaricare la batteria.
 - Quando la velocità del giocattolo diminuisce sensibilmente, vuol dire che le batterie sono scariche, per cui è necessario RICARICARLE IMMEDIATAMENTE, DATO CHE IN CASO CONTRARIO SI DANNEGGIANO IRRIMEDIABILMENTE. (Consultare Caricare la batteria).
- PT**
- Apenas um adulto que tenha lido e compreendido os avisos de segurança deve segurar, carregar ou recarregar a bateria.
 - Quando a velocidade do brinquedo vai diminuindo sensivelmente, quere dizer que as baterias estão descarregadas, pelo que é necessário as CARREGAR IMEDIATAMENTE, JÁ QUE EM CASO CONTRÁRIO SE ESTRAGAM IRREMEDIÁVELMENTE. (Veja carga da bateria).
- NL**
- Alleen een volwassene die de veiligheids waarschuwingen heeft gelezen en begrepen dient de batterij te manipuleren, laden of op te laden.
 - Wanneer de snelheid van het speelgoed aanzienlijk terugloopt, betekent dit dat de accu bijna leeg is en dus dat het noodzakelijk is deze OMIDDELIJK OP TE LADEN, AANGEZIEN ER ANDERS ONHERSTELBARE SCHADE OPTREEDT. (Zie "batterij laden")

Periodo de inactividad - Les périodes d'inactivité
Periods of inactivity - Stillstand - Periodo di inattività
Período de inatividade - Periode zonder activiteit

- ES** • No dejar el juguete inactivo con la batería descargada. En el caso de que el juguete tuviese que quedar inactivo por un largo período, se recomienda cargar la batería y desconectarla, volviéndola a cargar cada 5 ó 6 meses.
- FR** • Ne pas laisser le jouet inactif avec la batterie déchargée. Au cas où le jouet devrait rester inactif pendant longtemps, il est recommandé de charger la batterie, la débrancher et la recharger tous les 5 ou 6 mois.
- EN** • Never leave the car inactive with a flat battery. If you know the toy will be unused for a long period of time, you should charge the battery and disconnect it, recharging every 5 or 6 months.
- DE** • Do not leave the toy inactive with the battery run down. In the event of having to leave the toy inactive for a long period of time, we recommend charging the battery and disconnecting it, recharging it every 5 or 6 months.
- IT** • Nel caso in cui il giocattolo dovesse essere lasciato inattivo per un lungo periodo di tempo, si consiglia di caricare la batteria e di staccarla, tornandola a caricare ogni 5 o 6 mesi.
- PT** • Não deixar o brinquedo inativo com a bateria descarregada. No caso de que o brinquedo estivesse inativo por um período de tempo longo, recomenda-se carregar a bateria e desliga-la, voltando a carregar cada 5 ou 6 meses.
- NL** • Laat het speelgoed nooit inactief met een ontladen accu. In het geval dat het speelgoed voor lange tijd niet gebruikt wordt, raden wij aan de accu op te laden en hem vervolgens te ontkoppelen. Na omstreeks 5 of 6 maanden deze actie herhalen.

**Reemplazo de la batería - Remplacement de la batterie
Replacing the battery - Auswechseln des Akkus - Sostituzione della batteria
Substituição da bateria - Batterij vervangen**

- ES** • ¡Atención! El cambio de batería únicamente deberá efectuarlo un adulto.
1. Quite el asiento del vehículo, con ayuda de un destornillador (no incluido).
 2. Desconecte los conectores de la batería.
 3. Quite la tapa de la batería, con ayuda de un destornillador (no incluido).
 4. Extraigan las baterías y coloquen las nuevas.
 5. Coloque la tapa de la batería.
 6. Vuelva a conectar correctamente los conectores de la batería (según ilustración)
 7. Vuelva a colocar el asiento.
- FR** • Avertissement! Uniquement un adulte ne devra changer la batterie.
1. Enlever le siège du véhicule à l'aide d'un tournevis (non inclus).
 2. Débrancher les connecteurs de batterie.
 3. Enlever le couvercle de batterie avec l'aide d'un tournevis (non inclus).
 4. Retirez les batteries et remplacez les nouvelles.
 5. Replacer le couvercle de batterie.
 6. Rebrancher les connecteurs de batterie correctement (voir l'illustration)
 7. Replacer le siège.
- EN** • Warning! Only an adult should change the battery.
1. Remove the vehicle seat with the help of a screwdriver (not included).
 2. Disconnect the battery connectors.
 3. Remove the battery cover with the help of a screwdriver (not included).
 4. Remove the batteries and put the new ones.
 5. Replace the battery cover.
 6. Reconnect the battery connectors correctly (see illustration).
 7. Replace the seat.
- DE** • Achtung! Der Akku darf nur von einem Erwachsenen ausgewechselt werden.
1. Entfernen Sie den Autositz mithilfe eines Schraubenziehers (nicht mitgeliefert).
 2. Entfernen Sie die Kontakte vom Akku.
 3. Entfernen Sie den Akkudeckel mithilfe eines Schraubenziehers (nicht mitgeliefert).
 4. Entfernen Sie die Batterien und legen Sie die neuen Batterien ein.
 5. Bringen Sie den Akkudeckel wieder an.
 6. Schließen Sie die Kontakte des Akkus wieder ordnungsgemäß an (siehe Abbildung).
 7. Bringen Sie den Sitz wieder an.
- IT** • Attenzione! La sostituzione della batteria deve essere effettuata da un adulto.
1. Togliere il sedile del veicolo con l'aiuto di un cacciavite (non incluso)
 2. Scollegare i connettori della batteria.
 3. Togliere il coperchio della batteria con l'aiuto di un cacciavite (non incluso).
 4. Rimuovere le batterie e sostituirlle di nuove.
 5. Rimettere il coperchio.
 6. Ricollegare correttamente i connettori della batteria (vedi illustrazione).
 7. Rimettere il sedile.

- PT**
- Atenção! A mudança de bateria só deve ser feita por um adulto.
 - 1. Retire o assento do veículo com uma chave de fenda (não incluído).
 - 2. Desligue os conectores da bateria.
 - 3. Retire a tampa da bateria com uma chave de fenda (não incluído).
 - 4. Retire as pilhas e insira as novas.
 - 5. Coloque a tampa da bateria.
 - 6. Volte a ligar correctamente os conectores da bateria (como mostrado)
 - 7. Substitua o assento.
- NL**
- Let op! De batterij dient alleen door een volwassene vervangen te worden.
 - 1. Haal de zitplaats uit de auto met behulp van een schroevendraaier (niet inclusief).
 - 2. Koppel de verbinding met de batterij af.
 - 3. Haal de deksel van de batterij eraf met behulp van een schroevendraaier (niet inclusief).
 - 4. Verwijder de batterijen en plaats de nieuwe.
 - 5. Plaats de deksel opnieuw op de batterijendoos.
 - 6. Sluit de verbinding met de batterij weer aan de auto (zie afbeeldingen).
 - 7. Plaats de zitplaats weer op zijn plek.

WARNING

Batteries should only be handled by an adult.

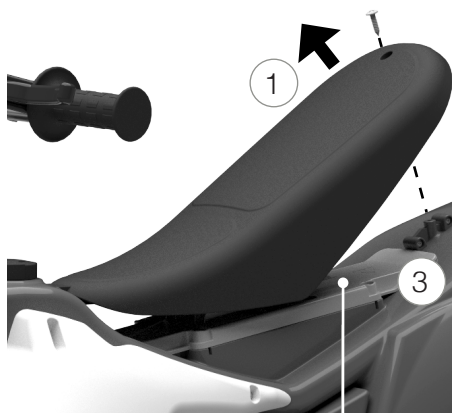

■ negro - noir - black - schwarz
 nero - preto - zwart
 ■ rojo - rouge - red - rot - rosso
 vermelho - rood

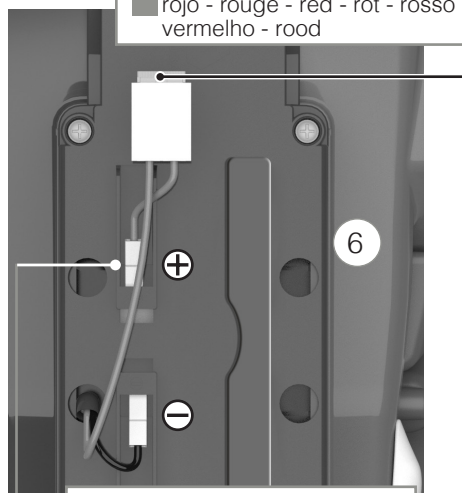

2 x Bateria 12V
 2 x Batterie 12V
 2 x Battery 12V
 2 x Batterie 12V
 2 x Batteria 12V
 2 x Bateria 12V
 2 x Accu 12V

FUSIBLE UNIVERSAL TIPO LENGÜETA 20A. (CONSULTAR "FUSIBLE UNIVERSAL TIPO LENGÜETA")

FUSIBLE UNIVERSEL AUTOMOBILE 20A. (LU DANS LA SECTION FUSIBLE UNIVERSEL AUTOMOBILE)

UNIVERSAL FUSE 20A TAB TYPE. (READ THE SECTION "UNIVERSAL FUSE 20A TAB TYPE")

UNIVERSALESICHERUNG 20A FLACHSTECKERTYP. (SIEHE "UNIVERSALESICHERUNG 20A FLACHSTECKERTYP")

FUSIBILE UNIVERSALE TIPO A LINGUETTA 20A. (CONSULTARE "FUSIBILE UNIVERSALE TIPO A LINGUETTA 20A")

FUSIVEL UNIVERSAL 20A TIPO DE ABA. (CONSULTE "FUSIVEL UNIVERSAL 20A TIPO DE ABA")

UNIVERSELE 20A ZEKERING TABBLADTYPE. (LEES "UNIVERSELE 20A ZEKERING TABBLADTYPE.")

20A



Reciclaje de la batería - Recyclage de la batterie
Recycling the battery - Entsorgung des Akkus - Riciclo della batteria
Recyclagem de baterías - Recycling van de batterijen

- ES** • NO TIRAR LA BATERÍA CON LOS DESPERDICIOS DOMÉSTICOS. Retirar las baterías usadas y depositarlas en contenedores especiales.
- FR** • NE PAS JETER LA BATTERIE ENSEMBLE AVEC LES DÉCHETS DOMESTIQUES. Enlever du jouet les accumulateurs usagés et déposer dans des conteneurs spéciaux.
- EN** • DO NOT THROW THE BATTERY AWAY WITH THE HOUSEHOLD WASTE. Remove used batteries and dispose of them in the special containers.
- DE** • DIE BATTERIE DARF NICHT MIT DEN HAUSHALTSABFÄLLEN ZUSAMMEN WEGGEWORFEN WERDEN. Die verbrauchten batterien sind zu entfernen und sie muss in besonderen behältern aufbewahrt werden.
- IT** • NON GETTARE LA BATTERIE NELLA SPAZZATURA. Ritirare la batteria usate e depositare in contenitori speciali.
- PT** • NÃO DEITAR FORA A BATERIA COM OS DESPERDICIOS DOMESTICOS. Retirar as baterias usadas e depositar em contentores especiais.
- NL** • NIET DE ACCU MET DE HUISHOUELIJKE AFVAL WEGDOEN. Verwijder gebruikte batterijen en deponeer ze in hiervoor geschikte containers.











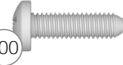
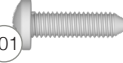
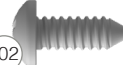
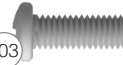



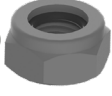

Fusible universal tipo lengüeta - Fusible universel automobile
Universal fuse tab type - Universalesicherung Flachsteckertyp
Fusibile universale tipo a linguetta - Fusível universal tipo de aba
Universele zekering tabbladtype

- ES** • MUY IMPORTANTE. Éste vehículo lleva un fusible universal tipo lengüeta de 20A, • Podrá conseguir su repuesto en cualquier tienda de automoviles.
- FR** • TRES IMPORTANT : Ce véhicule porte un fusible à languette universel type 20A. • Vous pouvez obtenir votre pièce de rechange dans un atelier de mécanicien.
- EN** • VERY IMPORTANT. This car is equipped with a universal 20A tab-type fuse. • You can get your spare part in any car workshop.
- DE** • SEHR WICHTIG. Das Auto ist mit einer Universalsicherung 20A Flachsteckertyp ausgestattet. • Erhalten Sie Ihr Ersatzteil in jeder Autowerkstatt.
- IT** • IMPORTANTISSIMO. Questo veicolo ha un fusibile universale tipo 20A. • Il pezzo di ricambio potrà essere acquistato in qualsiasi negozio di ricambi per automobili.
- PT** • MUITO IMPORTANTE. Este veículo tem um fusível macho tipo universal 20A. • Pode obter esta peça de reposição em qualquer loja de carros.
- NL** • Deze auto is uitgerust met een universele 20A tab-type zekering. • Uw reserveonderdeel kunt u in iedere autowerkplaats krijgen.

Reciclaje - Recyclage - Recycling - Recycling
Riciclo - Reciclagem - Recycling

- ES**
- Utilizar sólo componentes originales injusa para garantizar el buen funcionamiento del vehículo.
 - **Importante:** Para pedir alguna pieza de repuesto, indicar la referencia del vehículo y el código de la pieza. (Consultar tabla de códigos)
- FR**
- N'utiliser que des pieces originales injusa afin de garantir le bon fonctionnement du vehicule.
 - **Important :** en commandant n'importe quelle pièce détachée ou pièces de rechange, indiquez la référence de véhicule et son code (Voir la table de codes).
- EN**
- Only use original INJUSA parts to guarantee the vehicle functions correctly.
 - **Important:** When ordering any spare or replacement parts, indicate the vehicle reference and the part code (See table of codes).
- DE**
- Nur injusa-originalteile verwenden um eine störungsfreies funktion des fahrzeuges zu gewährleisten.
 - **Wichtig:** Wenn sie ersatzteile bestellen möchten, geben sie bitte die artikelnummer des fahrzeuges sowie die ersatzteilcodenummer an. (Siehe tabelle mit codes).
- IT**
- Utilizzare unicamente componenti originali injusa per assicurare il buon funzionamento del veicolo.
 - **Importante:** Per richiedere pezzi di ricambio, indicare il riferimento del veicolo e il codice del pezzo. (Consultare la tavola dei codici).
- PT**
- Utilizar somente componentes originais injusa a fim de garantir o bom funcionamento do veículo.
 - **Importante:** Para pedir alguma peça de reposição, indicar a referencia do veículo e o código da peça. (Veja tabela de códigos).
- NL**
- Om het goed functioneren van het voertuig te garanderen, raden wij u aan uitsluitend originele onderdelen van injusa te gebruiken.
 - **Belangrijk:** Men moet voor de vervanging van een onderdeel het referentienummer van het voertuig en de code van het onderdeel bij de bestelling aanduiden. (Lees code tabel).

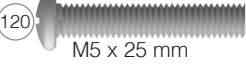
Tornillería - Vis - Screws - Schrauben und Muttern
 Vitame - Parafusos - Schroeven

- 100  **COD.0005022 (x2)**
 Ø3,5 x 13 mm
- 101  **COD.0005064 (x27)**
 Ø3,6 x 13 mm
- 102  **COD.0005030 (x1)**
 Ø4,8 x 13 mm
- 103  **COD.0005047 (x7)**
 M5 x 15 mm
- 104  **COD.0005014 (x6)**
 Ø4 x 16 mm
- 105  **COD.0005074 (x1)**
 Ø4,5 x 19 mm
- 106  **NG37/726002 (x4)**
 Ø14 mm
- 107  **COD.0005139 (x2)**
 M8 x 70 mm
- 108  **COD.0005140 (x1)**
 M8 x 150 mm
- 110  **COD.0006001 (x9)**
 M5
- 111  **COD.0006005 (x3)**
 M8
- 112  **COD. 0006018 (x1)**
 M8
- 113  **COD.0006021 (x4)**
 M10
- 114  **COD.0009018 (x7)**
 M5
- 115  **COD.0009027 (x2)**
 M8
- 116  **COD.0009015 (x2)**
 Ø8 mm
- 117  **COD. 0009029 (x2)**
 Ø10,5 x 20 mm
- 118  **COD.0037364 (x2)**
- 119  **COD.0005004 (x1)**
 M5 x 20 mm
- 120  **COD.0005015 (x1)**
 M5 x 25 mm
- 121  **COD.0005081 (x1)**
 M4,6 x 35 mm

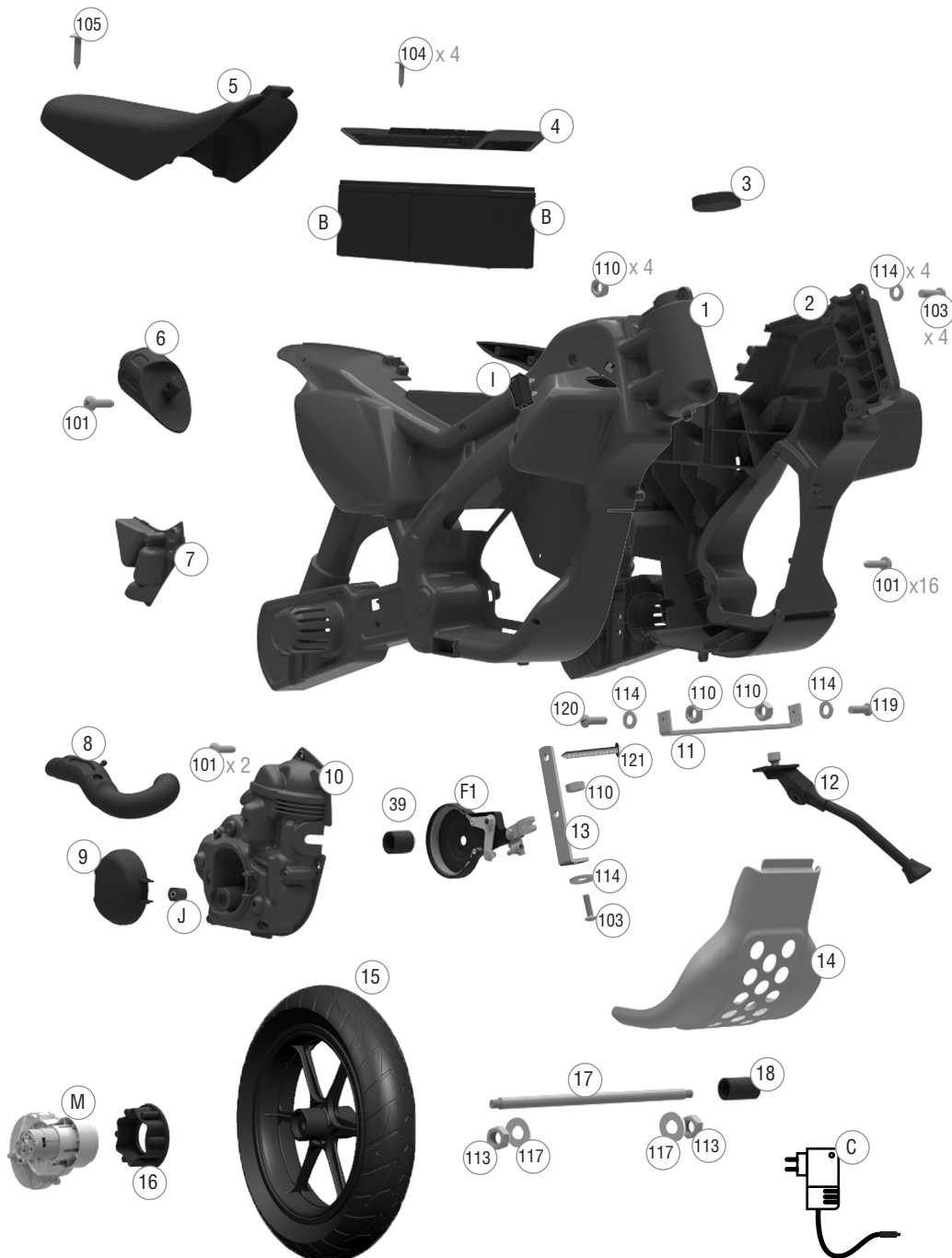

n° No. Nr.	código code codice	uds. - unités units - St. pcs. - aantal
1	NG66/68001A	1
2	NG66/68001B	1
3	NG37/682107	1
4	NG37/683207	1
5	RO22/680001	1
6	PL06/68001B	1
7	PL06/68002C	1
8	PL06/68001A	1
9	NG37/680C0A	1
10	PL06/68002A	1
11	0037367	1
12	0013129	1
13	0013506	1
14	PL06/680003	1
15	0013233	1
16	0035499	1
17	0035206	1
18	NG64/683205	1
19	NG37/671004	1
20	0036744	1
21	RO22/68000B	1
22	RO22/68000A	1
23	NG37/683208	2
24	0037378	2
25	RO18/678002	1
26	0037415	1
27	NG64/683204	1
28	PL06/68002D	1
29	PL06/68002B	1
30	NG37/680C0B	1
31	RO22/683201	1
32	NG64/683201	2
33	NG37/642003	2
34	0095179	1
35	NG64/683203	2
36	0035207	1
37	0013232	1
38	0032058	1
39	NG64/683202	1

n° No. Nr.	código code codice	uds. - unités units - St. pcs. - aantal
100	0005022	2
101	0005064	27
102	0005030	1
103	0005047	7
104	0005014	6
105	0005074	1
106	NG37/726002	4
107	0005139	2
108	0005140	1
110	0006001	9
111	0006005	3
112	0006018	1
113	0006021	4
114	0009018	7
115	0009027	2
116	0009015	2
117	0009029	2
118	0037364	2
119	0005004	1
120	0005015	1
121	0005081	1
B	0035426	2
C	0027170	1
F1	0013127	1
F2	0027286	1
I	0027175	1
J	0027174	1
M	0013606	1
PA	0035232	1
PC	0027166	1

PROBLEMA	POSIBLE CAUSA	SOLUCIÓN
El vehículo no funciona con el interruptor en posición ON.	Las conexiones de la batería están sueltas.	Primeramente deberá desatornillar el sillín y comprobar las conexiones de la batería (conector negro con borne negro y conector rojo con borne rojo) Deberá comprobar también que el fusible no está fundido. (no pasa corriente a través del fusible)
	Las conexiones de la batería están bien conectadas pero sigue sin funcionar.	Comprobar que todas las conexiones al motor siguen conectadas, ya que puede que debido a algún golpe haya podido soltarse algún conector. (Se encuentra en la parte trasera derecha) en caso de estar desconectadas, contacte con el servicio de soporte Injusa en service@injusa.com o bien en info@injusa.com .
	Posible fallo del puño acelerador o de la placa de control electrónica.	Si después de realizar las comprobaciones previas, el vehículo sigue sin funcionar, por favor contacte con el servicio de soporte Injusa en service@injusa.com o bien en info@injusa.com .
El vehículo no funciona y las luces parpadean de forma intermitente.	La batería está descargada.	Cargue la batería. (Consultar: Conexiones - Carga batería).
El vehículo estaba en marcha pero de repente se detuvo o falló.	Posible fallo en la placa de control electrónica.	Por favor contacte con el servicio de soporte Injusa en service@injusa.com o bien en info@injusa.com para resolver el problema de mejor manera.
	El motor suena de manera extraña y el producto no funciona. Reductor dañado.	Por favor contacte con el servicio de soporte Injusa en service@injusa.com o bien en info@injusa.com para resolver el problema de mejor manera.
	La batería está dañada.	Reemplace la batería. (Consultar: Mantenimiento - Reemplazo batería).
	Los conectores o cables de la batería están sueltos.	Compruebe que los conectores de la batería estén correctamente conectados. Si hubiera algún cable suelto por favor contacte con el servicio de soporte Injusa en service@injusa.com o bien en info@injusa.com para resolver el problema de mejor manera
	El vehículo está sobrecargado	Reduzca la carga sobre el vehículo. (Consultar: Seguridad - Advertencias de uso)
	El vehículo se está utilizando en condiciones no adecuadas.	Asegúrese que el vehículo se está utilizando en un lugar adecuado. (Consultar: Seguridad - Advertencias de uso)
	Fallo del sistema eléctrico o motor dañado.	Por favor contacte con el servicio de soporte Injusa en service@injusa.com o bien en info@injusa.com para resolver el problema de mejor manera.

¿Tienes alguna duda o problema con uno de nuestros productos? Resuélvelo rápidamente accediendo a nuestra web de soporte: <https://support.injusa.com>

Escriba un correo electrónico a nuestro departamento de soporte service@injusa.com.
O bien llame al (+34) 96 555 08 62 (Lunes a Viernes) 7:00 AM - 3:00 PM hora española.

PROBLÈME	CAUSE POSSIBLE	LA SOLUTION
Le véhicule ne marche pas avec le bouton sur la position ON.	Les connexions de la batterie sont lâches.	Dans un premier lieu, vous devez d'abord dévisser la selle et vérifier les connexions de la batterie (connecteur noir avec borne noire et connecteur rouge avec borne rouge) Vous devez également vérifier que le fusible n'a pas sauté. (pas de courant à travers le fusible)
	Les connexions de la batterie sont bien connectées mais ne fonctionnent pas.	Vérifiez que toutes les connexions au moteur sont bien branchées, car certains connecteurs peuvent s'être desserrés à la suite d'un coup. (il se trouve à l'arrière droite) si il y a certain déconnecté, contactez le service de support Injusa à service@injusa.com ou info@injusa.com .
	Possible panne de la poignée accélérateur ou du tableau de contrôle.	Si, après avoir effectué toutes les vérifications, la moto ne fonctionne toujours pas, veuillez contacter le service d'assistance Injusa à l'adresse service@injusa.com ou à l'adresse info@injusa.com
Le véhicule ne marche pas et les lumières clignotent.	La batterie est déchargée.	Chargez la batterie. (Consulter : Connexions – Chargement batterie).
Le véhicule fonctionne, mais il s'est arrêté ou est tombé en panne soudainement.	Panne éventuelle de la plaque de contrôle électronique.	Veuillez contacter le service d'assistance Injusa à l'adresse service@injusa.com ou à l'adresse info@injusa.com pour résoudre le problème.
	Le moteur sonne étrange et le produit ne fonctionne pas. Boîte de vitesses endommagée.	Veuillez contacter le service d'assistance Injusa à l'adresse service@injusa.com ou à l'adresse info@injusa.com pour résoudre le problème.
	La batterie est endommagée.	Remplacez la batterie. (Consulter : Maintenance – Remplacement de la batterie).
	Les câbles de batterie sont déconnectés.	Vérifiez que toutes les connexions au batterie sont bien branchées, si il y a certain déconnecté, veuillez contactez le service de support Injusa à service@injusa.com ou info@injusa.com pour résoudre le problème.
	Le véhicule est surchargé.	Réduisez la charge sur le véhicule. (Consulter : Sécurité – Instructions d'usage).
	Le véhicule est utilisé dans des conditions non adéquates.	Assurez-vous que le véhicule soit utilisé à un endroit adéquat. (Consulter : Sécurité – Instructions d'usage).
Panne du système électrique ou moteur endommagé.	Veuillez contacter le service d'assistance Injusa à l'adresse service@injusa.com ou à l'adresse info@injusa.com pour résoudre le problème.	

Vous avez des questions ou des problèmes avec quelqu'un de nos produits ? Résolez-le rapidement en accédant à notre site Web d'assistance : <https://support.injusa.com>

Envoyez un courrier électronique à notre service d'assistance service@injusa.com
Ou appelez le (+34) 96 555 08 62 (lundi - vendredi) de 7h00 à 15h00 heure espagnole.

PROBLEM	POSSIBLE CAUSE	SOLUTION
The vehicle does not start when the button is pushed to the ON position.	The battery connections are loose.	First you must unscrew the seat and check the connections of the battery (black connector with black terminal and red connector with red terminal) You should also check that the fuse is not blown. (no current through the fuse)
	The battery connections are well connected but still not working.	Check that all the connections to the motor are still connected, since some connector may have loosened due to a knock. (it is located in the back right) If it is disconnected, contact Injusa support service at service@injusa.com or info@injusa.com .
	Possible failure of the throttle or the electronic control plate.	If after carrying out the previous checks, the motorcycle still does not work, please contact the Injusa support service at service@injusa.com or at info@injusa.com .
The vehicle does not start and the lights flicker intermittently.	Undercharged battery.	Charge the battery. (Check: Connections - Battery charge).
The vehicle was moving but suddenly it stopped or stalled.	Possible faulty printed circuit board.	Please contact the Injusa support service at service@injusa.com or at info@injusa.com to solve the problem in a better way.
	The engine sounds strange and the product does not work. Motor damaged.	Please contact the Injusa support service at service@injusa.com or at info@injusa.com to solve the problem in a better way.
	The battery is damaged.	Replace the battery. (Check: Maintenance - Battery replacement).
	The battery connections are loose.	Check that all the connections to the battery are right connected. If it is disconnected, please get in touch Injusa support service at service@injusa.com or info@injusa.com to solve the problem in the best way possible.
	Electrical system failure or damaged motor.	Reduce the load on the vehicle. (Check: Safety - Usage advice)
	The vehicle is being used in inappropriate conditions. The vehicle is overloaded.	Make sure that the vehicle is being used in an appropriate place. (Check: Safety - Usage advice).
	The battery connections are loose. The battery is damaged.	Please get in touch Injusa support service at service@injusa.com or info@injusa.com to solve the problem in the best way possible.

Do you have any questions or problem with one of our products? Solve it quickly by accessing our support website:

<https://support.injusa.com>

Write an e-mail to our product support department service@injusa.com.

Or call at (+34) 96 555 08 62 (Monday - Friday) 7:00 AM - 3:00 PM central Europe time.

PROBLEM

MÖGLICHER GRÜND

LÖSUNG

Das Fahrzeug funktioniert nicht mit dem Schalter in der Position ON.

Die Verbindungen der Batterie sind löse.

Abschrauben Sie den Sitz und überprüfen Sie die Batterieverbindungen (Schwarzstecker mit schwarzen Pol und Rotstecker mit roten Pol).

Überprüfen Sie auch, dass die Schmelzsicherung nicht durchgebrannt ist. (Kein Strom fließt durch die Sicherung).

Die Batterieverbindungen sind gut eingeschaltet aber sie funktionieren nicht.

Überprüfen Sie. Ob alle Verbindungen zum Motor angeschlossen sind. Es befindet sich auf der rechten Seite). Wenn sie nicht eingeschaltet sind, kontaktieren Sie uns unter germany@injusa.com oder info@injusa.com.

Störung auf dem Gasgriff oder der Steuerplatine.

Wenn Sie alle Überprüfungen gemacht haben und das Elektrofahrzeug noch nicht funktioniert, kontaktieren Sie uns unter germany@injusa.com oder info@injusa.com.

Das Fahrzeug funktioniert nicht und die Leuchten blinken ununterbrochen.

Unterladener Akku.

Laden Sie die Batterie auf. (Siehe hierzu: Anschlüsse - Batterie laden).

Das Fahrzeug fuhr aber ging plötzlich aus oder versagte.

Möglicher Fehler in der elektronischen Steuerung.

Nehmen Sie bitte Kontakt mit dem Injusa-Support auf unter service@injusa.com oder info@injusa.com damit Ihr Anliegen bestmöglich gelöst werden kann.

Der Motor klingt seltsam und das Produkt funktioniert nicht. Reduzierstück kaputt.

Nehmen Sie bitte Kontakt mit dem Injusa-Support auf unter service@injusa.com oder info@injusa.com damit Ihr Anliegen bestmöglich gelöst werden kann.

Die Batterie ist beschädigt.

Wechseln Sie die Batterie aus. (Siehe hierzu: Wartung - Batterie wechseln).

Batteriekabel sind nicht angeschlossen.

Überprüfen Sie, ob alle Verbindungen zur Batterie richtig angeschlossen sind. Wenn die Verbindung getrennt wird, wenden Sie sich bitte an den Injusa-Support unter service@injusa.com oder info@injusa.com, um das Problem bestmöglich zu lösen.

Das Fahrzeug ist überladen.

Reduzieren Sie die Belastung auf dem Fahrzeug. (Siehe hierzu: Sicherheit - Benutzungshinweise).

Das Fahrzeug wird in nicht geeigneten Bedingungen genutzt.

Vergewissern Sie sich, dass das Fahrzeug in einer geeigneten Umgebung genutzt wird. (Siehe hierzu: Sicherheit - Benutzungshinweise).

Ausfall der elektrischen Anlage oder beschädigter Motor oder beschädigter Motor.

Nehmen Sie bitte Kontakt mit dem Injusa-Support auf unter service@injusa.com oder info@injusa.com damit Ihr Anliegen bestmöglich gelöst werden kann.

Haben Sie eine Frage oder ein Problem mit einem unserer Produkte? Lösen Sie diese schnell, indem Sie auf unsere Support Webseite zugreifen: <https://support.injusa.com>
Schreiben Sie uns eine E-Mail unter germany@injusa.com
Rufen Sie uns unter (+34) 96 555 08 62 an. Mo-Frei ab 7:00 Uhr bis 15:00 Uhr. Danke schön!

PROBLEMA	CAUSA POSSIBILE	SOLUZIONE
Il veicolo non funziona con l'interruttore in posizione ON.	Le connessioni della batteria sono scollegate.	In primo luogo sarà necessario smontare la sella e controllare le connessioni della batteria (connettore nero con morsetto nero e connettore rosso con morsetto rosso) Controllare che il fusibile non sia fuso (non passa corrente dal fusibile)
	Le connessioni della batteria sono collegate correttamente ma non funziona.	Controllare che tutte le connessioni al motore siano connesse, perché in caso di urto potrebbero essersi scollegato un connettore. (nella parte posteriore destra). In tal caso, contattare il servizio tecnico Injusa scrivendo a service@injusa.com o info@injusa.com .
	Possibile errore dell'acceleratore o della piastra di controllo elettronica.	Se nonostante i controlli effettuati il veicolo continuasse a non funzionare, contattare il servizio tecnico scrivendo a service@injusa.com o info@injusa.com .
Il veicolo non funziona e le luci lampeggiano in modo intermittente.	La batteria è scarica.	Ricaricare la batteria. (Consultare: Connessioni - Ricarica batteria).
O veículo estava a trabalhar más de repente parou-se ou fahou.	Possibile errore nella piastra di controllo elettronica.	Ti invitiamo a contattare il servizio tecnico di Injusa scrivendo a service@injusa.com o info@injusa.com per risolvere il problema nel miglior modo possibile.
	Il motore fa un rumore strano e il prodotto non funziona. Riduttore danneggiato.	Ti invitiamo a contattare il servizio tecnico di Injusa scrivendo a service@injusa.com o info@injusa.com per risolvere il problema nel miglior modo possibile.
	La batteria è danneggiata.	Sostituire la batteria. (Consultare: Manutenzione - Sostituzione batteria).
	Le connessioni della batteria sono scollegate.	Controllare che i connettori della batteria siano correttamente connessi al momento della ricarica della batteria. (Consultare: Connessioni - Ricarica batteria). In tal caso, contattare il servizio tecnico Injusa scrivendo a service@injusa.com o info@injusa.com .
	Il veicolo è sovraccarico.	Ridurre il peso sul veicolo. (Consultare: Sicurezza - Avvertenze per l'uso).
	Si sta utilizzando il veicolo in condizioni inadeguate.	Si sta utilizzando il veicolo in condizioni inadeguate.
Guasto all'impianto elettrico o motore danneggiato.	Ti invitiamo a contattare il servizio tecnico di Injusa scrivendo a service@injusa.com o info@injusa.com per risolvere il problema nel miglior modo possibile.	

Hai un dubbio o un problema su alcuni dei nostri prodotti? Risolvilo rapidamente sul nostro website di supporto: <https://support.injusa.com>

Scrivici all'indirizzo elettronico del nostro dipartimento tecnico service@injusa.com o chiama al numero (+34) 96 555 08 62 (Lunedì - Venerdì) 7:00 AM - 3:00 PM ora spagnola.

PROBLEMA	POSSÍVEL CAUSA	SOLUÇÃO
O veículo não funciona com a chave na posição ON.	As ligações da bateria estão soltas.	Primeiramente deverá desaparafusar o selim e verificar as ligações da bateria (conector preto com o borne preto e conector vermelho com o borne vermelho) Deverá verificar também que o fusível não está fundido. (não passa corrente pelo fusível)
	As ligações da bateria estão bem ligadas mas continua a não funcionar.	Verificar que todas as ligações ao motor continuam ligadas, uma vez que devido a algum tipo de pancada pode ser que algum conector se tenha desligado. (Encontra-se na parte de trás direita) caso de estar desligados, contacte com o serviço de suporte Injusa no service@injusa.com ou então no info@injusa.com .
	Possível falhanço do punho acelerador ou do painel de comando eletrónico.	Se depois de ter realizado as verificações previas, o veículo continuar sem funcionar, é favor contactar o serviço de suporte da Injusa no service@injusa.com ou então no info@injusa.com .
O veículo não funciona e os faróis piscam de forma intermitente.	A bateria está descarregada.	Carregar a bateria. (Consultar: Ligações – Carga bateria).
O veículo estava a trabalhar mas de repente parou-se ou falhou.	Possível falhanço no painel de controle eletrónico.	É favor contactar o serviço de suporte da Injusa no service@injusa.com ou então no info@injusa.com para resolver o problema da melhor maneira.
	O motor soa de forma estranha e o produto não funciona. Redutor danado.	É favor contactar o serviço de suporte da Injusa no service@injusa.com ou então no info@injusa.com para resolver o problema da melhor maneira.
	La batería está dañada.	Substituir a bateria. (Consultar: Manutenção – substituição bateria).
	As ligações da bateria estão soltas.	Verificar que as ligações da bateria estão corretamente ligadas. Caso de estar desligados, contacte com o serviço de suporte Injusa no service@injusa.com ou então no info@injusa.com
	O veículo está sobrecarregado.	Reduzir a carga sobre o veículo. (Consultar: Segurança – Advertências de uso).
	O veículo está a ser utilizado sob condições não adequadas.	Verificar que o veículo está a ser utilizado num local adequado. (Consultar: Segurança – Advertências de uso).
	Falha do sistema elétrico ou motor danificado.	É favor contactar o serviço de suporte da Injusa no service@injusa.com ou então no info@injusa.com para resolver o problema da melhor maneira.

Tens alguma duvida ou problema com um dos nossos produtos? Resolve rapidamente acedendo á nossa página web:

<https://support.injusa.com>

Escreva um correio eletrónico ao nosso departamento de suporte **service@injusa.com**
Ou então, ligue para o (+34) 96 555 08 62 (Segunda - Sexta-feira) 7:00 AM - 3:00 PM hora espanhola.

PROBLEEM	MOGELIJKE OORZAAK	OPLOSSING
Het voertuig werkt niet wanneer de sleutel op ON staat.	De aansluitingen van de batterij zitten los.	Schroef eerst de stoel los en controleer de batterijaansluitingen (Zwarte connector op zwarte klem en rode connector op rode klem).
	De batterijaansluiting en zijn goed aangesloten maar het voertuig werkt nog steeds niet.	Controleer ook dat de zekering niet is doorgebrand (Er loopt geen stroom door de zekering).
	Mogelijke storing van de gashendel aan het stuur of de elektronische stuurplaat.	Controleer dat alle aansluitingen op de motor aangesloten zijn, aangezien er een connector is kunnen loskomen door een stoot. (deze bevindt zich achteraan rechts) als ze losgekomen zijn, neem dan contact op met de ondersteuningsdienst van Injusa op service@injusa.com of info@injusa.com .
		Indien het voertuig na de beschreven controles nog steeds niet werkt, gelieve dan contact op te nemen met de ondersteuningsdienst van Injusa op service@injusa.com of info@injusa.com .
Het voertuig werkt niet en de lichten knipperen met tussenpozen.	De batterij is leeg.	Laad de batterij op. (Raadpleeg: Aansluitingen - Batterij opladen).
Mogelijke storing van de gashendel aan het stuur of de elektronische stuurplaat.	Mogelijke storing in de elektronische besturingsplaat.	Gelieve contact op te nemen met de ondersteuningsdienst van Injusa op service@injusa.com of en info@injusa.com para om het probleem zo goed mogelijk op te lossen.
	De motor klinkt vreemd en het product werkt niet. Reductor beschadigd.	Gelieve contact op te nemen met de ondersteuningsdienst van Injusa op service@injusa.com of en info@injusa.com para om het probleem zo goed mogelijk op te lossen.
	De batterij is beschadigd.	Vervang de batterij. (Raadpleeg: Onderhoud - Batterij vervangen).
	De aansluitingen van de batterij zitten los.	Controleer dat de connectoren van de batterij naar behoren zijn aangesloten. Als ze losgekomen zijn, neem dan contact op met de ondersteuningsdienst van Injusa op service@injusa.com of info@injusa.com .
	Het voertuig is overbelast.	Verminder de belasting op het voertuig. (Raadpleeg: Veiligheid - Gebruikswaarschuwingen).
	Het voertuig wordt in ongeschikte omstandigheden gebruikt.	Zorg dat het voertuig op een geschikte plaats wordt gebruikt. (Raadpleeg: Veiligheid - Gebruikswaarschuwingen).
	Storing in elektrisch systeem of beschadigde motor.	Gelieve contact op te nemen met de ondersteuningsdienst van Injusa op service@injusa.com of en info@injusa.com para om het probleem zo goed mogelijk op te lossen.

Heeft U vragen over of problemen met één van onze producten? Los het snel op via volgende website:

<https://support.injusa.com>

Stuur een e-mail naar onze afdeling ondersteuning op service@injusa.com
of bel op het nummer (+34) 96 555 08 62 (Maandag - Vrijdag) 07:00 u - 15:00 u Spaanse tijd.

ES Si su moto necesita reparación, servicio de asistencia, respuestos, le ha llegado dañado o tiene otro tipo de problema o duda respecto a éste artículo, **POR FAVOR, NO LO DEVUELVA AL LUGAR DE COMPRA**, estaremos encantados de poder ayudarle, en nuestro servicio de atención al cliente, dónde le ofreceremos la mejor asistencia.

Puede contactar con el servicio de su país:

ESPAÑA

 +34 965550862

FAX: +34 965553356

 service@injusa.com
support.injusa.com
www.injusa.com

 Industrial Juguetera S.A.
Avda. Azorín, N°20

MEXICO

 (55) 5879-5194

 mexico.service@injusa.com

 CENTRO DE SERVICIO
Montesur Mz. 5 Lt.3-18
Colonial del Lago
54475 Nicolás Romero,
Estado de México

FR Si votre moto a; besoin de réparations, un service d'aide, des pièces de rechange, a été endommagé, ou si vous avez des questions quant à cet article, **MERCI DE NE PAS LE RAPPORTER À L'ENDROIT OÙ IL A ÉTÉ ACHETÉ**. Nous serons enchantés de pouvoir vous aider au travers de notre département du service client, où nous pouvons vous offrir la meilleure aide.

Vous pouvez contacter le service d'entretien pour votre pays:

FRANCE

 +33 (0) 800 42 42 73

 +33 (0) 187 65 09 44

 sav@imde.fr

 IMD EUROPE SAS
8 PARC DES FONTENELLES
78870 BAILLY
FRANCE

EN If your INJUSA motorcycle needs repairs, an assistance service, replacement parts, has been damaged, or if you have any questions regarding this item, PLEASE DO NOT RETURN IT TO THE PLACE WHERE IT WAS PURCHASED. We will be delighted to help you via our customer service department, where we can offer you the best assistance.

You can contact the service department for your country:

UK / IRELAND

 +44 (0) 2080898470

 service@injusa.com

DE Sollte Ihr motorrad von INJUSA eine Reparatur, einen Hilfsservice oder Ersatzteile erfordern oder aber in irgendeiner Weise beschädigt ausgeliefert worden sein oder sollten Sie Fragen zum Auto haben, GEBEN SIE ES BITTE NICHT AM ORT DES KAUFES ZURÜCK. Wenden Sie sich bitte an unseren hilfsbereiten Kundendienst. Sie können sich dazu mit dem entsprechenden Kundendienst in Ihrem Land in Verbindung setzen:

DEUTSCHLAND

 germany.service@injusa.com

IT Se la sua auto motocicletta INJUSA ha bisogno di riparazioni, servizio di assistenza, ricambi, se le è arrivata danneggiata o ha altro tipo di problemi o ha dubbi circa questo articolo, PER FAVORE NON LO RIPORTI DOVE LO HA COMPERATO, saremo lieti di poterla aiutare con il nostro servizio di attenzione al cliente dove le offriremo la miglior assistenza.

Può contattare il servizio del suo Paese:

L'ITALIA

 Italia.service@injusa.com

PT Se o sua moto INJUSA precisa de reparação, serviço de assistência, acessórios, ele chegou danificado ou tem outros problemas ou questões relativas a este artigo, por favor não retornam ao local de compra, teremos o maior prazer para ajudar em nosso serviço ao cliente, onde vamos oferecer a melhor assistência.

Pode contatar o serviço de seu país:

PORTUGAL

@ portugal.service@injusa.com

**Servicio posventa directo / Service après-vente direct
Direct after-sales service / Direkter Kundendienst
Servizio post-vendita diretto / Serviço pós-venda directo
Directe verkoopservice**



WhatsApp

+34 605 83 09 05



INJUSA



- FABRICADO EN ESPAÑA.
- FABRIQUÉ EN ESPAGNE.
- MADE IN SPAIN.
- HERGESTELLT IN SPANIEN.
- FABBRICATO IN SPAGNA.
- FABRICADO EM ESPANHA.
- GEFABRICEERD IN SPANJE.