

Manual de usuario - Manuel de l'utilisateur - User manual
Benutzerhandbuch - Manuale d'uso - Manual de usuário
Gebruikershandleiding



Ref. 6813

EAN: 8410964068138

12v



07-23 V.1

MODELO Y DISEÑO PATENTADO - MODÈLE ET DESIGN BREVETÉS - PATENTED MODEL AND DESIGN
PATENTIERTES MODELL UND DESIGN - MODELLO E DISEGNO REGISTRATI
MODELO E DESENHO PATENTEADOS - GEREGISTREERD MODEL EN DESIGN © INJUSA

Enhorabuena - Félicitations Congratulations - Glückwunsch

ES y gracias por la compra de su moto Injusa.

Para que disfrute junto a su hijo el mayor tiempo posible del artículo que acaba de adquirir, de una forma segura, le recomendamos que lea atentamente este manual y que lo conserve para futuras consultas.

Siguiendo las instrucciones y recomendaciones del manual disfrutará de manera adecuada y segura de su paseo.

Para cualquier consulta contacte con el servicio de atención al cliente de su país, o contáctenos a través de nuestra página web www.injusa.com.

El diseño del producto incluido están sujetos a la protección de la propiedad intelectual propiedad de Industrial Juguetera, S.A..

FR Nous vous remercions d'avoir acheté votre moto Injusa.

Pour votre sécurité et une bonne utilisation du produit, nous vous recommandons que vous lisiez attentivement et gardez ces instructions.

En suivant les instructions et les recommandations jointes sur ce produit vous pourrez l'utiliser correctement et sans risque.

Pour toute question, contactez le département de service client dans votre pays, ou contactez-nous via notre Web de page Web www.injusa.com.

Le design du produit sont soumis aux droits de propriété intellectuelle appartenant à Industrial Juguetera S.A..

EN and thank you for buying your motorcycle from Injusa.

To ensure you and your child enjoy your purchase safely and for as long as possible, we recommend you read these instructions carefully and keep them safe for future reference.

By following the instructions and recommendations provided, you will enjoy this product properly and safely.

Should you have any questions, contact the customer service department in your country, or contact us via our webpage web www.injusa.com.

The design of the product included are subject to the intellectual property rights owned by Industrial Juguetera, S.A..

DE zum Kauf eines motorrad von Injusa und danke.

Damit Sie das erworbene Auto zusammen mit Ihrem Kind möglichst lange und sicher genießen können, sollten Sie dieses Handbuch genau lesen und zum Nachschlagen aufbewahren.

Das Befolgen der Anleitungen und Empfehlungen in diesem Handbuch ermöglicht Ihrem Kind eine problemlose, genussvolle Fahrt.

Bei Fragen setzen Sie sich bitte mit dem Kundendienst in Ihrem Land in Verbindung oder wenden Sie sich über unsere Website www.injusa.com direkt an uns.

Das Design des Artikels sind als gewerbliches Eigentum geschützt, das bei Industrial Juguetera, S.A..

IT e grazie per aver acquistato la motocicletta di Injusa.

Per utilizzare al meglio e con suo figlio l'auto che ha acquistato, in piena sicurezza, raccomandiamo di leggere attentamente questo manuale e di conservarlo per future consultazioni.

Seguendo le istruzioni e i consigli contenuti nel manuale, effettuerà correttamente e con sicurezza le sue passeggiate.

Per qualsiasi necessità può consultare il servizio clienti della sua nazione o contattarci a mezzo del sito web: www.injusa.com.

Il disegno del prodotto sono soggetti alla protezione della proprietà intellettuale di Industrial Juguetera S.A..

PT e obrigado por adquirir o sua moto Injusa.

Para desfrutar com seu filho o maior tempo possível, o artigo acabado de comprar com segurança, nós recomendamos que leia atentamente este manual e guarde-o para referência futura.

Seguindo as instruções e recomendações de segurança do manual corretamente, irá desfrutar de maneira adequada o passeio.

Em caso de dúvidas entre em contato com o serviço ao cliente de seu país, ou contacte-nos através do nosso site www.injusa.com.

Design de produto incluído estão sujeitos à proteção da propriedade intelectual de propriedade da Juguetera Industrial, S.A..

NL en bedankt voor de aankoop van uw motorfiets van Injusa.

Lees en bewaar zorgvuldig deze gebruiksaanwijzingen om samen met uw kind zo lang mogelijk van dit artikel te kunnen genieten.

Door de gebruiksaanwijzingen te volgen zal u op de juiste en veiligste manier van het rijden genieten. Voor vragen neem graag contact op met de klantenservice in uw land of via onze website www.injusa.com.

Het design van dit product bevinden zich onder de bescherming van de intellectuele eigendom, eigendom van Industrial Juguetera, S.A..

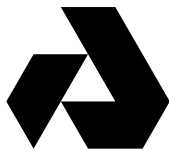

INJUSA

INDUSTRIAL JUGUETERA, S.A.
AVDA. DE AZORÍN, 20
03440 IBI (ALICANTE) ESPAÑA
TEL.: 96 555 08 62 / FAX: 96 555 33 56
www.injusa.com / info@injusa.com

Contenido - Contenu Content - Inhalt

Seguridad - Sécurité - Safety - Sicherheit	2
Advertencias generales - Avertissements généraux	
General warnings - Allgemeine Hinweise	2
Advertencias de carga de batería - Avertissements de charge de la batterie	
Warnings about charging the battery - Hinweise zur Akkuladung	3
Advertencias de uso - Avertissements d'utilisateur	
User warnings - Gebrauchshinweise	5
Piezas - Pièces - Parts - Teile	7
Piezas para ensamblar - Pièces pour montage	
Parts for assembly - Teile zum Zusammenbauen	7
Tornillería - Vis - Screws - Schrauben und Muttern	8
Montaje - Assemblage - Assembly - Montage	9
Montar rueda - Ensemble de roue	
Assemble the wheel - Rad montieren	9
Montar manillar - Monter le guidon - Mount handlebars	
Lenker montieren	10
Montar portaequipaje - Assembler le portebagages	
Assemble the luggage rack - Gepäckablage einbauen	11
Montar estabicios - Montage des Stabilisateurs - Assemble the stabiliser	
Stützräder montieren	11
Montar accesorios del manillar - Monter accesories du guidon	
Assemble handlebar accessories - Das Lenkradzubehör montieren	12
Montar intermitentes - Montage des indicateurs - Assemble the turn signals	
Blinker montieren	13
Montar parabrisas - Assembler le pare-brise - Assemble the windscreen	
Windschutzscheibe einbauen	13
Conexiones y funcionamiento - Connexions et opération	
Connections and operation - Anschlüsse und bedienung	14
Cargar la batería - Charger la batterie - Charge the battery - Akku laden	14
Conexiones - Connexions - Connections - Anschlüsse	16
Conexiones y funcionamiento - Connexions et opération	
Connections and operation - Anschlüsse und bedienung	16
Funcionamiento del MP3 - Fonctions MP3 - MP3 functions	
MP3 Funktionen	18
Mantenimiento - Entretien - Maintenance - Instandhaltung	20
General - Général - General - Allgemein	20
Limpieza - Nettoyage - Cleaning - Reinigung	20
Batería - Batterie - Battery - Batterie	21
Batería - Batterie - Battery - Batterie	22
Recarga de batería - Recharge batterie	
Recharging the battery - Battery recharge	22
Periodo de inactividad - Les périodes d'inactivité	
Periods of inactivity - Stillstand	23
Reemplazo de la batería - Remplacement de la batterie	
Replacing the battery - Auswechseln des Akkus	24
Reciclaje de la batería - Recyclage de la batterie	
Recycling the battery - Entsorgung des Akkus	26
Fusible térmico - Fusible thermique Thermal fuse - Thermosicherung	26
Piezas de recambio - Pieces de rechange - Spare parts - Ersatzteile	28
Tornillería - Vis - Screws - Schrauben und Muttern	29
Despiece - Éclaté - Exploded - Einzelteile	30
Servicios, reparaciones - Services, réparations	
Services, repairs - Service, Reparaturen	33
Guía para resolver problemas - Guide pour résoudre les problèmes	
Troubleshooting guide - Leitfaden zur lösung von problemen	36

Sicurezza - Segurança - Veiligheid	2
Avvertenze generali - Advertências gerais	
Algemene waarschuwingen.....	2
Avvertenze per la carica della batteria - Carga Avisos de bateria	
Waarschuwingen voor het opladen van de batterij	3
Avvertenze di utilizzo - Advertências de utilização	
Gebruiksaanwijzingen	5
Pezzi - Peças - Onderdelen.....	7
Pezzi da montare - Peças para montar	
Onderdelen om in elkaar te zetten	7
Vitame - Parafusos - Schroeven.....	8
Montaggio - Montagem - Plaatsen	9
Montaggio ruota - Montagem da roda	
Wielmontage	9
Montaggio dei manubri - Montar o guiador	
Installeer stuur.....	10
Montare il portapacchi - Montagem de porta-bagagens	
Bagagerek plaatsen	11
Montaggio rotelle - Montar rodas de apoio	
Stabike rijden	11
Montare accessori manubrio - Monte os acessórios do guiador	
Monteer de stuuronderdelen	12
Montaggio degli indicatori - Montar os indicadores	
Montage van de knipperlichten	13
Montare il parabrezza - Montagem de pára-brisas	
Voorruit plaatsen	13
Connessioni e funzionamento - Conexões e funcionamento	
Verbindingen en werking.....	14
Caricare la batteria - Carregue a bateria - Batterij laden.....	14
Connessioni - Conexões - Verbindingen	16
Connessioni e funzionamento - Conexões e funcionamento	
Verbindingen en werking	16
Funzioni MP3 - Funções de MP3	
Functies van de MP3-speler	18
Manutenzione - Manutenção - Onderhoud.....	20
Generale - Geral - Algemeen.....	20
Pulizia - Limpeza - Schoonmaken	20
Batteria - Bateria - Accu.....	21
Batteria - Bateria - Accu	22
Battery recharge - Recarga de bateria	
Opladen van accu.....	22
Periodo di inattività - Período de inatividade	
Período zonder activiteit	23
Sostituzione della batteria - Substituição da bateria	
Batterij vervangen.....	24
Riciclo della batteria - Reciclagem de baterias	
Recycling van de batterijen.....	26
Fusibile térmico - Fusível térmico - Thermische smeltveiligheid	26
Pezzi di ricambio - Peças de reposição - Reserve onderdelen	28
Vitame - Parafusos - Schroeven.....	29
Esploso - Explodiu - Onderdelen.....	30
Servizi, riparazioni - Serviços, reparações	
Reserve onderdelen	33
Guida alla risoluzione dei problemi - Guia para resolver problemas	
Gids voor het oplossen van problemen	36



Advertencias generales - Avertissements généraux
General warnings - Allgemeine Hinweise - Avvertenze generali
Advertências gerais. - Algemene waarschuwingen

- ES**
- Advertencia Utilizar bajo la supervisión de un adulto.
 - Leer las instrucciones antes de la utilización, seguir las y conservarlas como referencia. Conserve las instrucciones para futuras consultas, contiene información importante.
 - **SE RECOMIENDA QUE EL VEHÍCULO SEA MONTADO POR UN ADULTO.** Retirar las herramientas de montaje y los engarces antes de dar el juguete al niño.
 - El montaje incorrecto del manillar y de las ruedas puede ser peligroso.
 - **NO SOBRECARGAR EL VEHÍCULO, ESTÁ DISEÑADO PARA EL USO DE UN NIÑO.**
 - No dejar el vehículo cerca de alguna fuente de calor (radiadores, etc.).
- FR**
- Utiliser sous la surveillance d'un adulte. Lisez les instructions avant l'utilisation de ce produit, suivez-les soigneusement et conservez les pour le future. Conservez ce manuel d'instructions, il peut vous être d'une grande utilité par la suite, contient des informations importantes.
 - **NOUS RECOMMANDONS QUE SE JOUET SOIT MONTE PAR UN ADULTE.** Retirer les outils de montage et les accouplements avant de donner le jouet à l'enfant.
 - Le mauvais montage du guidon et des roues pourraient être dangereux.
 - **NE SURCHARGEZ JAMAIS LE VÉHICULE – IL EST CONÇU POUR UN ENFANT.**
 - Ne jamais approcher le véhicule à une source de chaleur (radiateurs, etc.).
- EN**
- Use under the supervision of an adult.
 - Read the instructions before using this product, follow them carefully and retain them for future reference. Keep the instructions for future reference, it has relevant information.
 - **THE VEHICLE MUST BE ASSEMBLED BY AN ADULT.** Remove the assembly tools and fixings before giving the toy to a child.
 - Incorrect assembly of the handlebars and the wheels could be dangerous.
 - **DO NOT OVERLOAD THE VEHICLE. IT IS DESIGNED FOR USE BY A CHILD.**
 - Do not leave the vehicle close to a heat source (radiators, etc.).
- DE**
- Gebrauch ausschliesslich unter Aufsicht eines erwachsenen.
 - Bitte lesen Sie die Anleitungen vor dem Gebrauch und bewahren Sie sie zum Nachschlagen auf.
 - Bitte Bewahren Sie die Gebrauchsanweisungen gut auf. Bei möglichen Fragen können Sie Ihnen nützlich sein, da sie wichtige Informationen enthält.
 - **WIR EMPFEHLEN, DASS DIESES SPIELZEUG VON EINEM ERWACHSENEN MONTIERT WIRD.** Vor Übergabe des Spielzeuges an das Kind, Zusammenbauwerkzeuge und Befestigungs-kammern wegräumen.
 - Eine falsche Montage von des Lenkers und der Räder kann gefährlich sein.
 - **NIEMALS DAS FAHRZEUG ÜBERLADEN, NUR FÜR EIN KIND GEEIGNET.**
 - Fahrzeug nicht in der Nähe von Wärmequellen (Heizkörper usw.) stehenlassen.
- IT**
- Usare sotto la sorveglianza di un adulto. Leggere le istruzioni prima dell'utilizzo, seguirle e conservarle per riferimento. Conservare le istruzioni: possono servire in future occasioni, contiene informazioni importanti. Conservare le istruzioni: possono servire in future occasioni, contiene informazioni importanti.
 - **SUGGERIAMO CHE QUESTO GIOCATTOLO SIA MONTATO DA UN ADULTO.** Ritirare gli utensili di montaggio e i castoni prima di dare il giocattolo al bambino.
 - Il montaggio non corretto del manubrio e delle ruote può essere pericoloso.
 - **NON SOPRACCARICARE IL VEICOLO, STA OMOLOGATO PER L'USO DI UNA SOLA PERSONA.**
 - **NON lasciare il veicolo nelle prossimità di fonti di calore (caloriferi, ecc...).**
- PT**
- Utilizar sob a vigilância de um adulto. Leia as instruções antes de usar, segui-las e mantê-las para referência. Guarde estas instruções; podem ser-lhe úteis em futuras consultas, esta contém informação importante.
 - **RECOMENDAMOS QUE ESTE BRINQUEDO SEJA MONTADO POR UM ADULTO.** Antes de dar o brinquedo à criança, retirar as ferramentas de montagem e os elementos de fixação.
 - A instalação incorreta do guidão e des roes pode ser perigoso.
 - **NÃO SOBRECARRGAR O VEÍCULO, ESTÁ CONCEBIDO PARA SER USADO POR UMA CRIANÇA.**
 - **NÃO deixar o veículo perto de alguma fonte de calor (radiadores, etc...).**
- NL**
- Gebruiken onder het wakend oog van een volwassene.
 - Lees de gebruiksaanwijzingen voor het gebruik van dit artikel, volg en bewaar deze voor toekomstig gebruik.
 - Bewaar de gebruiksaanwijzing voor toekomstig gebruik, ze bevat belangrijke informatie.
 - **DIT SPEELGOED MOET DOOR EEN VOLWASSENE IN ELKAAR GEZET WORDEN.** Verwijder het montagegereedschap en de losse bevestigingselementen alvorens het speelgoed aan het kind te geven.
 - Door niet goed van het stuur en de wielen te monteren kunt u uw kind in gevaar brengen.
 - **OVERLAAD HET VOERTUIG NIET, HET IS ONTWERPEN VOOR EEN KIND.**
 - Laat het voertuig niet voor lange tijd te dicht bij warmte-bronnen komen (radiatoren, etc.).



Advertencias de carga de la batería - Avertissements de charge de la batterie
Warnings about charging the battery - Hinweise zur Akkuladung
Avvertenze per la carica della batteria - Carga avisos de batería
Waarschuwingen voor het opladen van de batterij

ES

- Este artículo sólo puede ser utilizado con una batería recargable de 12V marca INJUSA y un cargador de baterías de 12V marca INJUSA. Utilizar sólo las baterías y cargador especificados por el fabricante.
- Advertencia. Para recarga la batería usar solamente la unidad de alimentación separada suministrada con este juguete.
- EL CARGADOR NO ES UN JUGUETE.
- NO MEZCLAR DIFERENTES TIPOS DE BATERÍAS, O NUEVAS Y USADAS.
- INSERTAR LAS BATERÍAS SEGÚN LA POLARIDAD CORRECTA.
- NO CORTOCIRCUITAR LOS BORNES DE ALIMENTACIÓN.
- Sólo un adulto que haya leído y entienda las advertencias de seguridad debe manipular, cargar o recargar la batería.
- La tapa de protección de la batería deberá desmontarse y volverse a montar por un adulto con ayuda de una herramienta adecuada, la cual deberá guardarse fuera del alcance de los niños.
- Al salir de fábrica, las baterías salen perfectamente cargadas, pero antes de usarlas es necesario cargarlas una vez más para alcanzar el máximo de eficacia.
- CARGAR ÚNICAMENTE EN LUGARES VENTILADOS.

FR

- Cet article ne peut être utilisé qu'avec une batterie de 12V marque INJUSA et un chargeur de batteries de 12V marque INJUSA. Utilisez seulement les batteries et le chargeur indiqué par le fabricant.
- Attention. Pour recharger la batterie, utilisez uniquement le bloc d'alimentation séparé fourni avec ce jouet.
- LE CHARGEUR N'EST PAS UN JOUET.
- NE MÉLANGEZ PAS DIFFÉRENTS TYPES DE BATTERIES, OU DES BATTERIES NEUVES AVEC UTILISÉES.
- INSÉREZ LES PILES EN RESPECTANT LA POLARITÉ.
- NE PAS COURT-CIRCUITER LES BORNES D'ALIMENTATION.
- Seul un adulte ayant lu et compris les avertissements de sécurité pourra manipuler, charger ou recharger la batterie.
- Le capot de la batterie être démonté et remonté par un adulte à l'aide d'une clef appropriée. clef qui en devra pas être mise entre les mains des enfants.
- Au départ de l'usine, les batteries son livrées parfaitement chargées, mais avant d'utiliser le jouet il est nécessaire de les recharger pour atteindre l'efficacité maximum.
- CHARGER SEULEMENT DANS UNE ZONE BIEN AÉRÉE.

EN

- This item can only be used with a rechargeable 12V batterie made by INJUSA and a 12V battery charger also made by INJUSA. Only use the batteries and charger specified by the manufacturer.
- Warning: For the purposes of recharging the battery, only use the detachable supply unit provided with this toy.
- THE CHARGER IS NOT A TOY.
- DO NOT MIX DIFFERENT TYPES OF BATTERIES, OR MIX NEW WITH USED ONES.
- INSERT THE BATTERIES ACCORDING TO THE CORRECT POLARITY.
- DO NOT SHORT-CIRCUIT THE POWER TERMINALS.
- Only an adult who has read and understood the safety warnings should handle, charge, or recharge the battery.
- The battery's protective cover should be removed and replaced by an adult using an appropriate tool, which must be kept out of the reach of children.
- When this product leaves the factory, the batteries are fully charged, but before using it for the first time you will need to charge them again for maximum effectiveness.
- ONLY CHARGE IN A WELL-VENTILATED AREA.

⚠ WARNING. RISK OF FIRE. Do not bypass.
Replace only with Injusa fuse 10646D.

Conforms to the safety requirements of Specification F963,
Injusa, Avda. Azorin nº20, Ibi, Alicante, Spain.



Advertencias de carga de la batería - Avertissements de charge de la batterie
Warnings about charging the battery - "Advertencias de carga de la batería"
Avvertenze per la carica della batteria - Carga Avisos de bateria
Waarschuwingen voor het opladen van de batterij

DE

- Dieses Erzeugnis darf nur mit a wiederaufladbaren 12V-Batterie der Marke INJUSA und einem INJUSA-12V-Batterie-Ladegerät Bez betrieben weden. Nur die vom Hersteller angegebenen Akkus und das zugehörige Ladegerät verwenden.
- Achtung. Zum Aufladen des Akkus ausschließlic das bei diesem Spielzeug enthaltene original Ladekabel verwenden.
- DAS LADEGERÄT IST KEIN SPIELZEUG.
- MISCHEN SIE NICHT VERSCHIEDENE BATTERIETYPEN ODER NEUE UND GEBRAUCHTE BATTERIEN.
- LEGEN SIE DIE BATTERIEN ENTSPRECHEND DER RICHTIGEN POLARITÄT EIN.
- NICHT DIE NETZSKLEMMEN KURZSCHLIESSEN.
- Der Akku darf nur von einem Erwachsenen, der die Sicherheitshinweise gelesen und verstanden hat, gehandhabt, geladen oder neu geladen werden.
- Der Batterieschutzdeckel darf nur von einem Erwachsenen mit Hilfe eines geeigneten Schraubenschlüsselsausgebaut und wieder eingebaut werden. Schraubenschlüssel vor K Kindern unzugänglich aufbewahren.
- Bei verlassen des werkes sind die batterien immer aufgeladen. Sie müssen jedoch vor der inbetriebnahme nochmals geladen werden, um die optimale leistungsfähigkeit zu erhalten.
- NUR IN GELÜFTETEN BEREICHEN LADEN.

IT

- Questo articolo puo' essere usato solamente con una batteria ricaricabile da 12V marca INJUSA e un caricatore da 12V marca INJUSA. Utilizzare solo batterie e caricabatterie specificate dal fabbricante.
- Avvertenza. Per ricaricare la batteria utilizzare solamente l'unità di alimentazione separata fornita con questo giocattolo.
- IL CARICATORE NON È UN GIOCATTOLO.
- NON MESCOLARE TIPI DIVERSI DI BATTERIE, SIA NUOVE CHE USATE.
- INSERIRE LE BATTERIE SECONDO LA POLARITÀ CORRETTA.
- NON CORTOCIRCUITARE I MORSETTI DI ALIMENTAZIONE.
- Solo un adulto che abbia letto e compreso le avvertenze di sicurezza deve maneggiare, caricare o ricaricare la batteria.
- Il coperchio di protezione della batteria dovrà essere staccato e riattaccato da un adulto, con l'aiuto della chiave apposita. Si raccomanda di tenere la chiave fuori dalla portata dei bambini.
- Nell' uscare dalla fabbrica, le batterie sono perfettamente cariche, ma prima di usarle è necessario caricarle un' altra volta per raggiungere la massima efficienza.
- CARICARE ESCLUSIVAMENTE IN LUOGHI VENTILATI.

PT

- Este artigo apenas podera ser utilizado com uma bateria recarregavel de 12V marca INJUSA e um carregador de baterias de 12V marca INJUSA. Use somente baterias e carregador especificado pelo fabricante.
- Atenção. Para recarregar a bateria, use apenas a unidade de alimentação separada fornecida com este brinquedo.
- O CARREGADOR DE BATERIA NÃO É UM BRINQUEDO.
- NÃO MISTURE DIFERENTES TIPOS DE BATERIA, BATERIAS NOVAS OU USADAS.
- INSIRA A BATERIA DE ACORDO COM A POLARIDADE CORRECTA.
- NÃO PROVOQUE CURTO-CIRCUITO NOS BORNES DE ALIMENTAÇÃO.
- Apenas um adulto que tenha lido e compreendido os avisos de segurança deve segurar, carregar ou recarregar a bateria.
- A tampa de protecção da bateria deverá desmontar-se e tornar-se a montar por uma pessoa adulta com ajuda de uma chave adequada. A qual deverá guardarse fora do alcance das crianças.
- Ao salir da fábrica, as baterias saem perfeitamente carregadas, mas antes de as usar, é necessário es carregar uma vez mais, para se alcançar o máximo de eficácia
- CARREGAR APENAS EM LUGARES VENTILADOS.

NL

- Dieses Erzeugnis darf nur mit einer wiederaufladbaren 12V-Batterie der Marke INJUSA und einem INJUSA-12V-Batterie-Ladegerät Bez betrieben weden. Nur die vom Hersteller angegebenen Akkus und das zugehörige Ladegerät verwenden.
- Waarschuwing: gebruik om de batterij op te laden enkel de afneembare voedingsseenheid die bij dit speelgoed is geleverd.
- DE OPLADER IS GEEN SPEELGOED.
- GEBRUIK GEEN VERSCHILLENDE SOORTEN BATTERIEN, OF NIEUWE EN GEBRUIKTE BATTERIEN DOOR ELKAAR.
- PLAATS DE BATTERIEN MET DE JUISTE POLARITEIT.
- SLUIT DE VOEDINGSKLEMMEN NIET KORT.
- Alleen een volwassene die de veiligheidswaarschuwingen heeft gelezen en begrepen dient de batterij te manipuleren, laden of op te laden.
- De beschermingsdeksel van de batterijen mag alleen worden verwijderd en opnieuw geplaatst door een volwassene; hiervoor is een speciale sleutel vereist. Deze sleutel moet vuiten het bereik van de kinderen worden bewaard.
- Vanuit de fabriek zijn de batterijen van de auto opgeladen maar het wordt aangeraden om deze nogmaals te laden voor een maximale effectiviteit.
- ALLEEN IN GEVENTILEERDE PLAATSEN LADEN.



Advertencias de uso - Avertissements d'utilisateur
User warnings - Gebrauchshinweise - Avvertenze di utilizzo
Advertências de utilização - Gebruiksaanwijzingen

ES

- Advertencia. La edad mínima adecuada para el uso del artículo es de 3 años. El peso máximo del niño debe ser 50kg.
- Usar bajo la supervisión de un adulto.
- Asegúrese que el vehículo se utiliza en un lugar lo suficientemente grande y adecuado para su uso, que sea llano y sin escalones ni obstáculos peligrosos.
- Para el manejo seguro del artículo, asegúrese que el niño sepa utilizar el acelerador, el freno y la dirección del vehículo correctamente.
- El vehículo debe usarse con prudencia, puesto que requiere habilidad y destreza para evitar caídas o colisiones al usuario o a terceros. Asegúrese de que se utiliza de manera adecuada, para que no suponga un peligro.
- Advertencia. El uso del artículo en terrenos no privados puede provocar riesgo de accidente.
- NO UTILIZAR el vehículo en vías públicas.
- ¡Advertencia! Conviene utilizar equipo de protección. No utilizar en lugares con tráfico. Recomendamos utilizar casco, guantes, coderas y rodilleras.
- NO INTRODUCIR el vehículo dentro del agua o en la arena.

FR

- Attention. Cet article est seulement destiné pour des enfants âgés de 3 ans et plus. Le poids maximal de l'enfant est de 50kg.
- Utiliser sous la surveillance d'un adulte.
- Assurez-vous que le véhicule est utilisé dans un endroit suffisamment grand, correspondant à son utilisation et ne présentant pas des pentes trop raides, des dos d'âne, des marches, etc.
- Pour la manipulation de l'article, assurez-vous que votre enfant sait utiliser correctement l'accélérateur, le frein et la direction du véhicule.
- Le véhicule doit être utilisé avec prudence, car c'est requis d'habilité et d'agilité pour éviter les chutes ou les collisions à l'utilisateur ou aux tiers. Assurez-vous qu'il est utilisé correctement afin qu'il ne suppose aucun danger.
- ATTENTION! L'usage de l'article sur des terrains non privés peut engendrer un risque d'accident.
- NE PAS UTILISER le véhicule sur la voie publique.
- Attention! Il convient de porter un équipement de protection. Ne pas utiliser sur la voie publique. Nous vous recommandons d'utiliser des casques, des gants, des protège-coudes et des genouillères.
- NE PAS INTRODUIRE le véhicule dans l'eau ou le sable.

EN

- Warning. This article is only for use by children aged three and above. The maximum weight of the child is 50kg.
- Use under the supervision of an adult.
- Make sure the vehicle is used in a large enough space that is adequate for its usage, in other words, on a flat surface with no steps or dangerous obstacles.
- To ensure the product is used and handled safely, make sure the child knows how to use the accelerator, the brake and the vehicle steering system correctly.
- The vehicle must be used with caution, as it requires skill and ability to avoid falls or collisions to the user or third parties. Please make sure it is used properly so that it does not mean a danger.
- Warning. Using this item in public areas could cause an accident.
- DO NOT USE the vehicle on public roadways.
- Warning! Protective equipment should be worn. Not to be used in traffic. We recommend wearing helmet, gloves, elbow and knee pads.
- DO NOT TAKE the vehicle into water or onto sand.

⚠ WARNING To reduce the risk of injury, adult supervision is required. Never use in roadways, near motor vehicles, on or near steep inclines or steps, swimming pools or other bodies of water; always wear shoes, and never allow more than one rider.





Advertencias de uso - Avertissements d'utilisateur User warnings - Gebrauchshinweise - Avvertenze di utilizzo Advertências de utilização - Gebruiksaanwijzingen

DE

- Achtung. Das empfohlene Mindestalter zur Benutzung des Artikels beträgt drei Jahre. Der Artikel ist für ein Höchstgewicht von 50 kg geeignet.
- Gebrauch ausschliesslich unter Aufsicht eines erwachsenen.
- Achten Sie darauf, dass ein ausreichend großes und geeignetes Übungsgelände ohne stärkere Gefällstrecken, Absätze. Treppen etc. vorhanden ist.
- Bitte vergewissern Sie sich, dass das Kind die Verwendung des Gasgriffs, der Bremse und des Lenkers des Fahrzeugs richtig beherrscht.
- Das Fahrzeug sollte mit Vorsicht benutzt werden, da es Geschicklichkeit und Fingerfertigkeit erfordert, um Stürze auf den Benutzer zu verhindern. Stellen Sie sicher, dass es richtig verwendet wird, um Unfälle zu vermeiden.
- **ACHTUNG!** Eine Verwendung des Artikels außerhalb des Privatbereichs kann zu Unfällen führen!
- Das Fahrzeug **NICHT** auf öffentlichen Strassen und Wegen **BENUTZEN**.
- **Achtung!** Mit Schutzausrüstung zu benutzen. Nicht im Straßenverkehr zu verwenden. Benutzen Sie Helm, Handschuhen, Ellbogen- und Knieschützer.
- **DAS FAHRZEUG** weder in das Wasser noch in den Sand fahren.

IT

- Avvertenza. L'età minima adeguata per l'utilizzo dell'auto è di tre anni. Il peso massimo del bambino deve essere di 50kg.
- Usare sotto la sorveglianza di un adulto.
- Assicuratevi che il veicolo viene usato in uno spazio abbastanza grande e adatto per l'uso che se ne deve fare, cioè senza salite scoscese, né cime, né gradini, ecc.
- Per l'utilizzo sicuro dell'articolo, assicurarsi che il bambino sappia usare correttamente l'acceleratore, il freno e la direzione del veicolo.
- Il veicolo deve essere usato con cautela perché richiede abilità e destrezza per evitare cadute o collisioni all'utente o ad altri. Accertarsi che venga utilizzato in modo corretto per non causare pericoli.
- **AVVERTENZA!** L'uso dell'articolo in terreni non privati può provocare un rischio di incidente.
- **NON UTILIZZARE** il veicolo in vie urbane.
- **Avvertenza!** Si raccomanda di indossare un dispositivo di protezione. Non usare nel traffico. Si consiglia l'uso di caschi, guanti, gomiti e ginocchiere.
- **NON INTRODURRE** il veicolo nell'acqua o nella sabbia.

PT

- Atenção. A idade mínima adequada para utilização do artigo é três anos. O peso máximo da criança deve ser 50 kg.
- Utilizar sob a vigilância de um adulto.
- Certifique-se de que o veículo é utilizado num local suficientemente extenso e adequado para a sua utilização, não devendo apresentar encostas íngremes, declives, degraus, etc.
- Para um manuseamento seguro do artigo, assegure-se que a criança sabe utilizar correctamente o acelerador, o freio e a direcção do veículo.
- O veículo deve ser utilizado com prudência, pois exige perícia e destreza para evitar quedas ou colisões com o utilizador ou outros. Certifique-se de que é utilizado correctamente, de modo a não causar perigo.
- **ATENÇÃO!** A utilização do artigo em terrenos não privados pode provocar o risco de acidente.
- **NÃO UTILIZAR** o veículo nas vias públicas.
- **Atenção!** A utilizar com equipamento de protecção. Não utilizar na via pública. Recomendamos o uso de capacete, luvas, cotovelo e joelheiras.
- **NÃO INTRODURIR** o veículo dentro de água ou na areia.

NL

- Achtung. Das empfohlene Mindestalter zur Benutzung des Artikels beträgt drei Jahre. Der Artikel ist für ein Höchstgewicht von 50 kg geeignet.
- Gebruiken onder het wakend oog van een volwassene.
- Achten Sie darauf, daß ein ausreichend großes und geeignetes Übungsgelände ohne stärkere Gefällstrecken, Absätze. Treppen et. vorhanden ist.
- Om het artikel veilig te besturen, verzeker u ervan dat het kind weet hoe het gasgreep correct te bedienen en te sturen en rem.
- Het voertuig moet met voorzichtigheid worden gebruikt, omdat het vaardigheid en handigheid vereist om vallen of botsingen met de gebruiker of anderen te voorkomen. Zorg ervoor dat het goed wordt gebruikt om geen gevaar te veroorzaken.
- **Waarschuwing!** Het gebruik van dit artikel in openbare gelegenheden kan ongelukken veroorzaken.
- Niet het voertuig in water onderdompelen of in het zand gebruiken.
- **Waarschuwing!** Beschermingsmiddelen dragen. Niet gebruiken in het verkeer. Wij adviseren het gebruik van helmen, handschoenen, elleboog- en kniebeschermers.
- Niet het voertuig in water onderdompelen of in het zand gebruiken.

Montaje de las ruedas - Montage des roues - Mounting the wheels - Montage der Räder
Montaggio delle ruote - Montagem das rodas - De wielen monteren

1

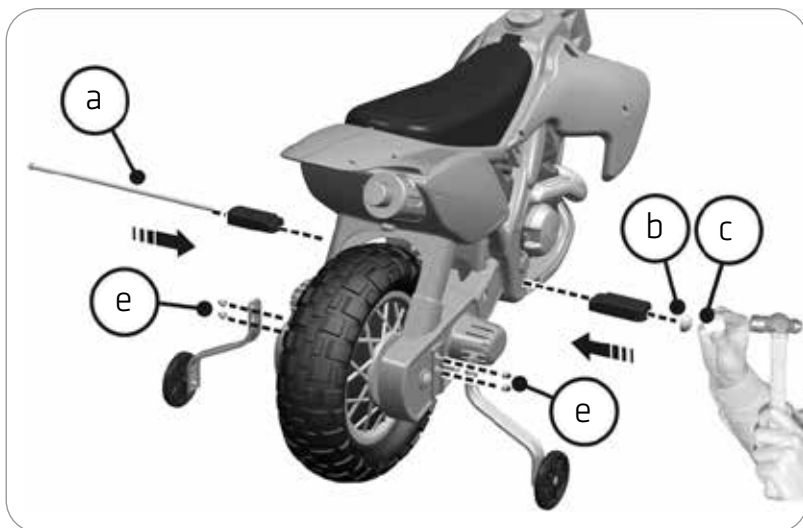

2

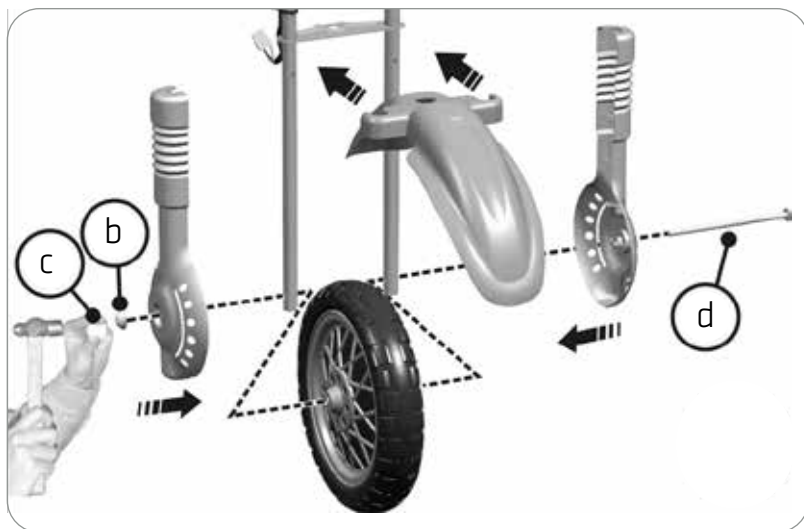

(a) Ø8 x 375 mm



(d) Ø8 x 189 mm

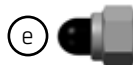

Montar manillar - Monter le guidon - Mount handlebars
Lenker montieren - Montaggio dei manubri
Montar o guiador - Installeer stuur

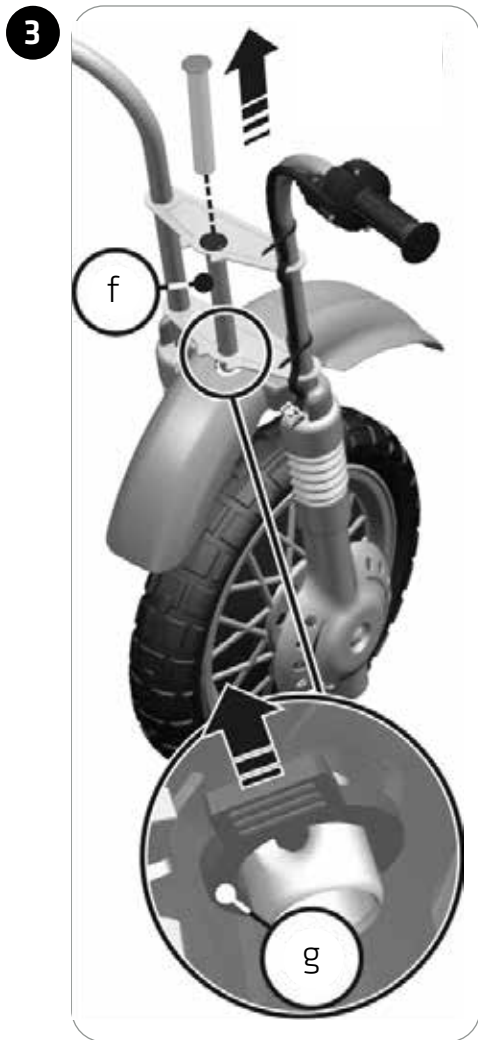

Montar manillar - Monter le guidon - Mount handlebars
Lenker montieren - Montaggio dei manubri
Montar o guiador - Installeer stuur

5

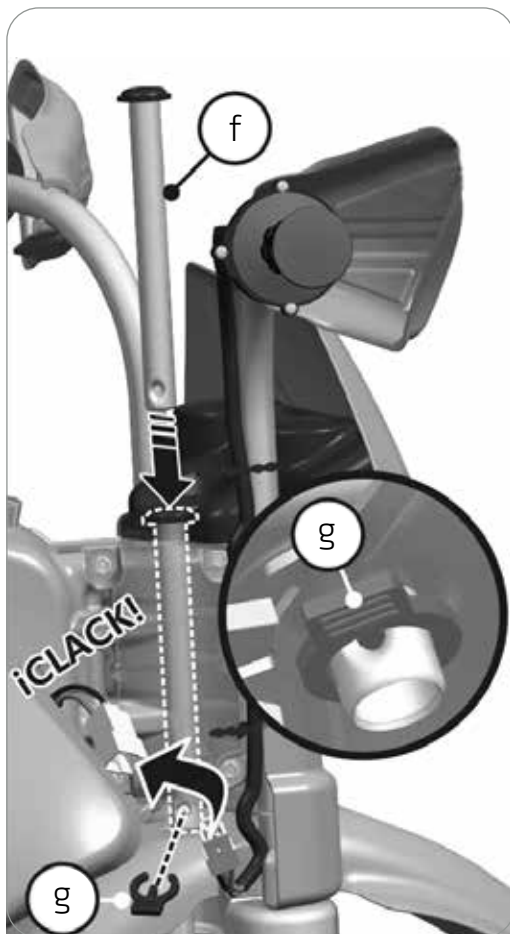

Montar cubremanos y frontal - Couvercle de guidon et montage sur le panneau av -
Handlebar cover and front panel mounting
Lenkerabdeckung und Frontplattenmontage - Copertura del manubrio e montaggio del pannello frontale
Cobertura do guidador e montagem no painel frontal - Montage stuurkap en voorpaneel

6

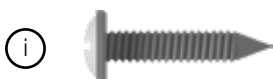
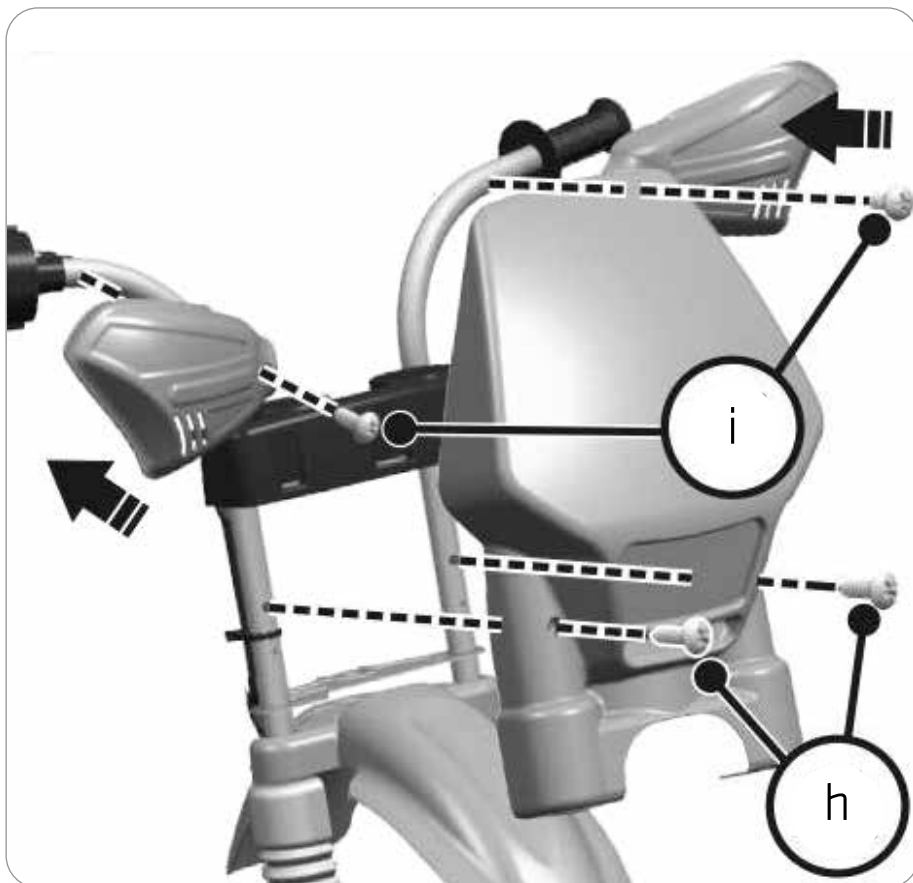

Conexiones y funcionamiento - Connexions et opération
Connections and operation - Anschlüsse und bedienung
Conessioni e funzionamento - Conexões e funcionamento
Verbindingen en werking

- ES**
- **IMPORTANTE:** Las conexiones deben ser realizadas por un adulto.
 - 1. Conectar el puño acelerador: conectar la clavija (a) a la (b). (Según dibujo).
 - 2. Abrir la tapa negra situada en el lateral derecho de la moto.
 - 3. Conectar la clavija (c) a la (d). (Según dibujo).
 - 4. Después de estas operaciones el vehículo funcionará por medio del puño acelerador. Este vehículo está equipado con un sistema de frenado.
 - Asegúrense de que los niños sepan utilizar correctamente el vehículo y sobretodo, el sistema de frenado.
- FR**
- **IMPORTANT:** les branchements doivent être faits par un adulte.
 - 1. Connecter la poignée d'accélérateur: connecter la broche (a) à la broche (b). (D'après le dessin).
 - 2. Ouvrir le couvercle noir sur le côté droit de la moto.
 - 3. Brancher la cheville (c), à la cheville (d). (Selon dessin).
 - 4. Après ces opérations, le véhicule fonctionnera par le poignée d'accélération. Ce véhicule est équipé d'un frein électrique. En relâchant la poignée d'accélération, la moto s'arrêtera automatiquement.
 - S'assurer que les enfants savent utiliser correctement le véhicule et surtout le système de freinage.
- EN**
- **IMPORTANT:** Connections must be made by an adult.
 - 1. Connect the throttle grip: connect pin (a) to pin (b). (According to drawing).
 - 2. Open the black cover on the right-hand side of the motorbike.
 - 3. Connect plug (c) to socket (d). (See drawing).
 - 4. After these operations the car will operate by means of the throttle grip. This car is equipped with a braking system.
 - Ensure that the children know how to correctly use the vehicle, especially the brake system.
- DE**
- **WICHTIG:** anschlüsse müssen von einem erwachsenem ausgeführt werden.
 - 1. Gasgriff anschließen: Stift (a) mit Stift (b) verbinden. (Nach Zeichnung).
 - 2. Öffnen Sie die schwarze Abdeckung auf der rechten Seite des Motorrads.
 - 3. Stecker (c) in die steckbuchse (d) einführen (gemäß zeichnung).
 - 4. Nach diesen Vorgängen wird das Fahrzeug mit dem Gasgriff bedient. Dieses Fahrzeug ist mit einer Bremsanlage ausgestattet.
 - Bitte vergewissern sie sich, dass die kinder imstande sind, das fahrzeug und, vor allem, das bremsystem richtig zu gebrauchen.
- IT**
- **IMPORTANTE:** I collegamenti devono essere realizzati da un adulto.
 - 1. Collegare la manopola dell'acceleratore: collegare il perno (a) con il perno (b). (vedi il disegno).
 - 2. Aprire il coperchio nero sul lato destro della moto.
 - 3. Collegare il perno (c) con il perno (d). (vedi il disegno).
 - 4. Dopo queste operazioni la moto funzionerà per mezzo della manopola dell'acceleratore. Questa moto è dotata di un sistema di frenaggio.
 - Assicurarsi che i bambini usino correttamente il veicolo e soprattutto il sistema dei freni.
- PT**
- **IMPORTANTE:** as ligações devem ser feitas por um adulto.
 - 1. Conecte o manípulo do acelerador: conecte os pinos (a) a (b). (De acordo com o desenho).
 - 2. Abrir a tampa preta do lado direito da motocicleta.
 - 3. Ligar a cavilha (c) à cavilha (d) (de acordo com o desenho).
 - 4. Após estas operações, o veículo funcionará por meio do manípulo do acelerador. Este veículo está equipado com um sistema de travagem.
 - Assegurem-se de que as crianças sabem utilizar correctamente o veículo, e sobretudo o sistema de travagem.
- NL**
- **BENANGRIJK:** Verbindingen moeten worden gemaakt door enn volwassene.
 - 1. Sluit de gashandgreep aan: verbind pin (a) met pin (b). (Volgens tekening).
 - 2. Open het zwarte deksel aan de rechterkant van de motor.
 - 3. Sluit steker (c) aan op contact (d). (volgens de tekening).
 - 4. Na deze handelingen werkt de auto met behulp van de gashandgreep. Deze auto is uitgerust met een remsysteem.
 - Zorg ervoor dat de kinderen het voertuig en vooral het remsysteem correct weten te gebruiken.

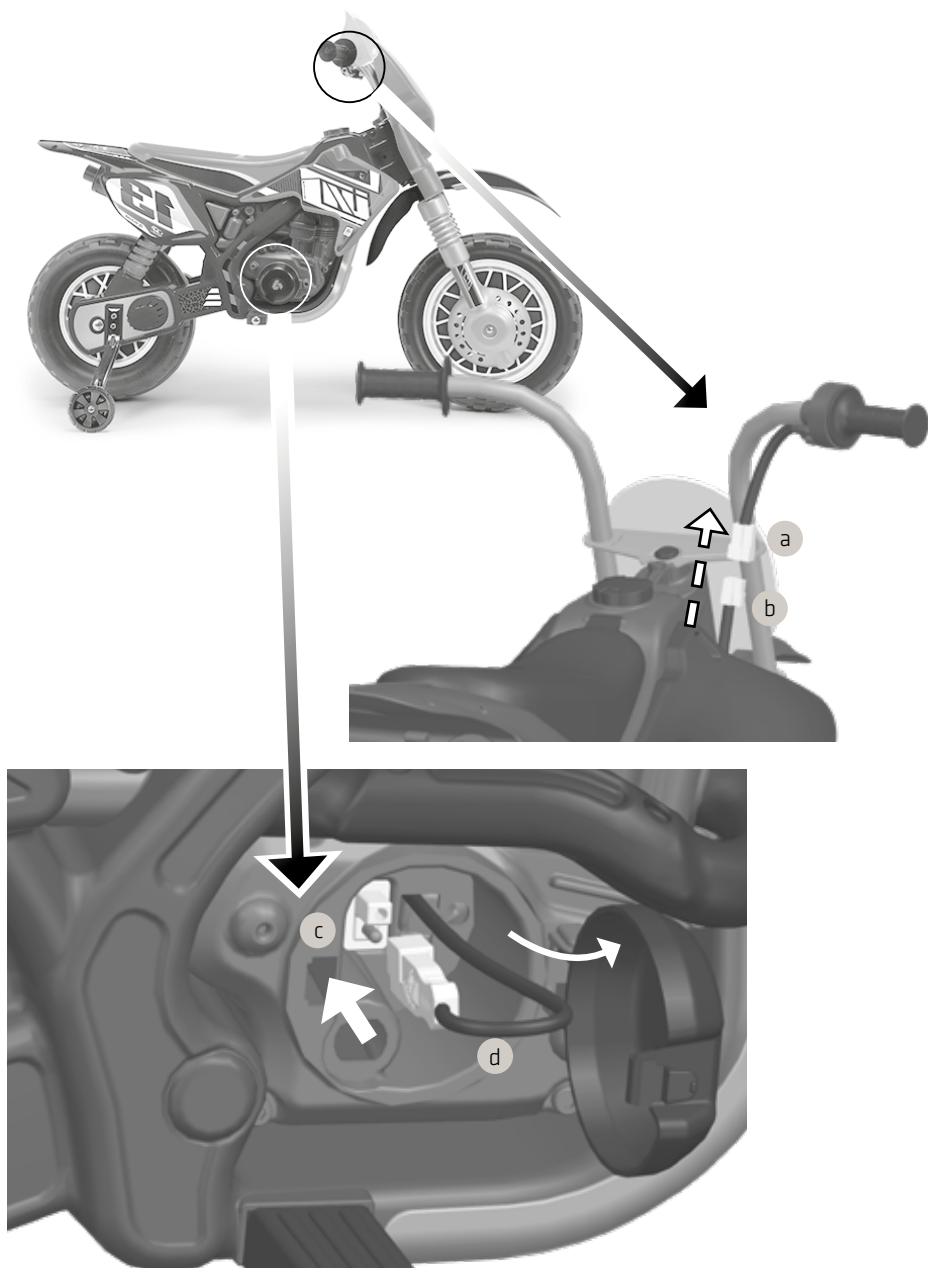

Cargar la batería - Charger la batterie - Charge the battery Akku laden - Caricare la batteria Carregar a bateria - Batterij laden

- ES**
- Sólo un adulto que haya leído y entienda las advertencias de seguridad debe manipular, cargar o recargar la batería.
 - Al salir de fábrica, las baterías salen perfectamente cargadas, pero antes de usarlas es necesario cargarlas una vez más para alcanzar el máximo de eficacia.
1. Conectar a la red de cualquier enchufe a 230 V (CE), 230 V (U.K.), 120 V (USA/MEXICO), el piloto rojo del cargador se encenderá con una luz intensa, señal de que el cargador funciona. (Según dibujo n.º 1).
 2. Abrir la tapa negra situada en el lateral derecho de la moto.
 3. Desconectar la clavija (B), y conectar la del cargador (C), (según dibujo n.º 3.), la luz roja del piloto del cargador se volverá tenue. Esto indica que la batería está cargando y todo funciona bien. Cuando la luz del piloto rojo vuelva a ser intensa, la batería estará cargada. El tiempo normal de recarga es de 10 a 12 horas. El consumo del cargador es mínimo.
- FR**
- Uniquement un adulte qui a lu et compris les avertissements de sécurité ne devra manipuler, charger ou recharger la batterie.
 - Au départ de l'usine, les batteries son livrées parfaitement chargées, mais avant d'utiliser le jouet il est nécessaire de les recharger pour atteindre l'efficacité maximum.
1. Brancher la prise sur un réseau de 230 V (CE), 230 V (U.K.), 120 V (USA/MEXICO), le voyant rouge du chargeur s'allumera vivement, indiquant que le chargeur est en fonctionnement. (Selon dessin no. 1).
 2. Ouvrir le couvercle noir sur le côté droit de la moto.
 3. Débrancher la cheville (B) et brancher celle du chargeur (C), (selon dessin no. 3), le voyant rouge du chargeur se tourne faible. Ceci signifie que la batterie recharge et que tout fonctionne bien. Lorsque le voyant rouge s'allume vivement à nouveau, la batterie est chargée. Le temps normal de recharge est de 10 à 12 heures. Le chargeur consomme très peu.
- EN**
- Only an adult who has read and understood the safety warnings should handle, charge, or recharge the battery.
 - When this product leaves the factory, the batteries are fully charged, but before using it for the first time you will need to charge them again for maximum effectiveness.
1. Connect to any 230 V (CE), 230 V (U.K.), 120 V (USA/MEXICO), the red indicator on the charger will be switched on with a bright light, this shows that the charger is working. (See drawing no. 1).
 2. Open the black cover on the right-hand side of the motorbike.
 3. Disconnect plug (B) and connect charger plug (C) to socket (A), (as in drawing no. 3), the red light of the charger indicator will turn weak. This shows that the battery is charging and everything is working well. When the light of the red indicator will be bright again, the battery will be charged. The usual recharging time is from 10 to 12 hours. Charger consumption is minimal.
- DE**
- Der Akku darf nur von einem Erwachsenen, der die Sicherheitshinweise gelesen und verstanden hat, gehandhabt, geladen oder neu geladen werden.
 - Bei verlassen des werkes sind die batterien immer aufgeladen. Sie müssen jedoch vor der Inbetriebnahme nochmals geladen werden, um die optimale leistungsfähigkeit zu erhalten.
1. Ladegerät an irgendeinen Stecker des 230 V (CE), 230 V (U.K.), 120 V (USA/MEXICO)-Netzes anschliessen, die rote Anzeige des Ladegeräts leuchtet hell auf zum Zeichen, dass das Ladegerät funktioniert-siehe (Zeichnung 1).
 2. Öffnen Sie die schwarze Abdeckung auf der rechten Seite des Motorrads.
 3. Stecker (B) von der Steckbuchse (A) abziehen und Ladestecker (C) anschliessen (siehe Zeichnung 3). Das rote Licht der Ladeanzeige wird schwach, dass die Batterie geladen wird und alles in Ordnung ist. Wenn das Licht der roten Anzeige wieder hell ist, wird der Akku geladen. Die normale Wiederaufladezeit beträgt 10 bis 12 Stunden. Der Verbrauch des Ladegeräts ist minimal.
- IT**
- Solo un adulto che abbia letto e compreso le avvertenze di sicurezza deve maneggiare, caricare o ricaricare la batteria
 - Nell'uscire dalla fabbrica, le batterie sono perfettamente cariche, ma prima di usarle è necessario caricarle un'altra volta per raggiungere la massima efficienza.
1. Collegare alla rete in qualsiasi presa da 230 V (CE), 230 V (U.K.), 120 V (USA/MEXICO), la spia rossa del caricabatteria si illuminerà di una luce intensa. (Cfr. disegno n. 1).
 2. Aprire il coperchio nero sul lato destro della moto.
 3. Staccare il morsetto (B) e collegare quello del caricatore (C), (cfr. disegno n. 3), la luce rossa della spia del caricabatteria si attenuerà. Questo indica che la batteria si sta caricando e che tutto funziona bene. Quando la luce della spia rossa torna ad essere intensa, la batteria sarà carica. Il normale tempo di carica è da 10 a 12 ore. Il consumo del caricatore è minimo.
- PT**
- Apenas um adulto que tenha lido e compreender os avisos de segurança deve segurar, carregar ou recarregar a bateria.
 - Ao sair da fábrica, as baterias saem perfeitamente carregadas, mas antes de as usar, é necessário es carregar uma vez mais, para se alcançar o máximo de eficácia.
1. Ligar a rede de qualquer tomada de 230 Volts (CE), 230 Volts (U.K.), 120 Volts (USA/MEXICO), a luz piloto vermelha do carregador acenderá com uma luz intensa, sinal de que o carregador funciona. (De acordo com o desenho n. 1).
 2. Abrir a tampa preta do lado direito da motocicleta.
 3. Desligar a cavilha (B) e ligar à do carregador (C), (de acordo com o desenho n. 3), a luz piloto vermelha do carregador voltará a ser mais tenue. Isto indica que a bateria está carregando, e tudo funciona bem. Quando a luz piloto vermelha voltar a ser intensa, a bateria está carregada. O tempo normal de recarga é de 10 a 12 horas. O consumo do carregador é mínimo.
- NL**
- Alleen een volwassene die de veiligheidsaanschuivingen heeft gelezen en begrepen dient de batterij te manipuleren, laden of op te laden.
 - Vanuit de fabriek zijn de batterijen van de auto opgeladen maar het wordt aangeraden om deze nogmaals te laden voor een maximale effectiviteit.
1. Aansluiting op elektriciteitsnet van 230 V (CE), 230 V (U.K.), 120 V (USA/MEXICO), de rode indicator op de lader zal fel oplichten. (Volgens tekening 1).
 2. Open het zwarte deksel aan de rechterkant van de motor.
 3. Uitschakeling van steker (B) en aansluiting steker (C), (volgens tekening 3), het rode licht van de lader zal verzwakken. Dit wijst er op dat de accu wordt opgeladen. De batterij is geladen wanneer de rode indicator weer fel oplicht. De normale oplaadtijd is tussen de 10 en 12 uur. Het energieverbruik van de oplader is minimaal.

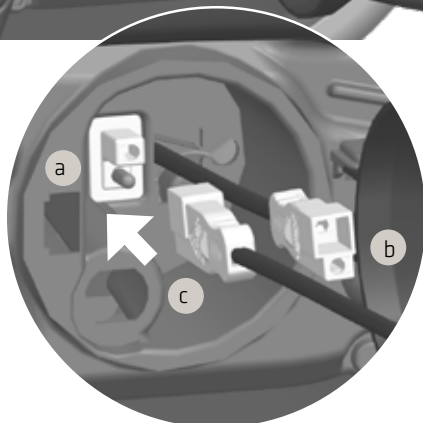
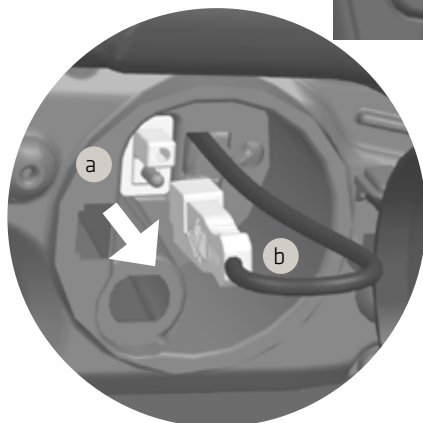
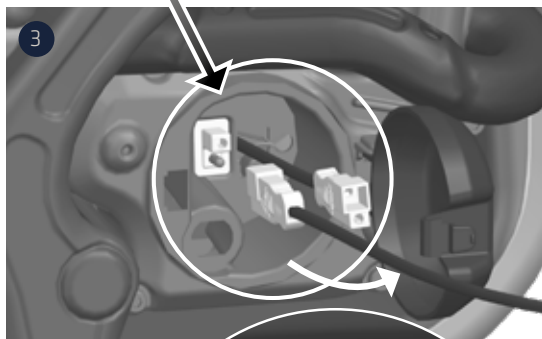
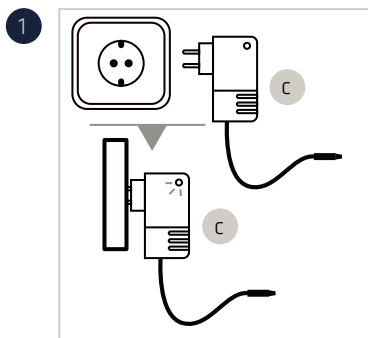
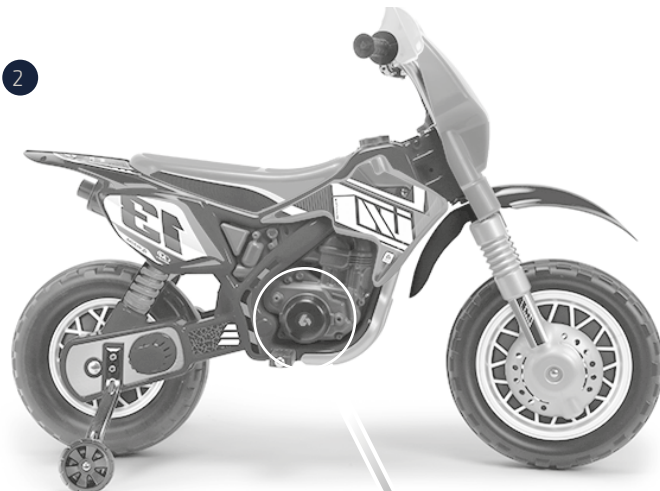

General - Général - General - Allgemein
Generale - Geral - Algemeen

- ES** • ¡ATENCIÓN! El no realizar dichos controles y recomendaciones de mantenimiento puede provocar una caída o volcar.
• Controle regularmente el estado del vehículo, especialmente todas las partes encargadas de la sujeción y aquellas partes que se desgastan.
• Asegúrese de que la dirección y el freno funcionen correctamente.
- FR** • ATTENTION. Le non respect de ces instructions d'entretien peut entraîner la chute du tricycle ou de l'enfant.
• Contrôlez régulièrement l'état du véhicule, en particulier celui des systèmes de fixation et des pièces d'usure.
• Assurez-vous que la direction et les freins fonctionnent correctement.
- EN** • WARNING! Failing to carry out the recommended checks and maintenance can cause the user to fall out or the car to flip over.
• Regularly check the condition of the vehicle, especially all the fixtures and fastenings, and any parts that can get worn.
• Make sure that the steering and brake are working properly.
- DE** • Achtung: Führen Sie diese Wartung und Kontrollen regelmäßig durch um Unfälle zu vermeiden.
• Überprüfen Sie regelmässig den Zustand des Fahrzeuges, besonders denjenigen der Befestigungs- und Verschleisssteile.
• Stellen Sie sicher, dass Lenkung und Bremse einwandfrei funktionieren.
- IT** • AVVERTENZA: La mancata esecuzione delle suddette verifiche e raccomandazioni di manutenzione può provocare una caduta o un ribaltamento.
• Controllate regolarmente lo stato del veicolo, specialmente tutte quelle parti incaricate del fissaggio e quelle più sottomesse a logorio.
• Assicurarsi che lo sterzo ed il freno funzionino correttamente.
- PT** • ATENÇÃO. A não realização dos controlos e recomendações de manutenção pode ser causa de acidentes.
• Controle com regularidade o estado do veículo, especialmente de todas as partes responsáveis pela fixação e das partes sujeitas a desgaste.
• Verifique que os travões e a direcção funcionam correctamente.
- NL** • WAARSCHUWING. Het niet uitvoeren van genoemde controles en onderhoudsaanbevelingen kan vallen en omslaan veroorzaken.
• Controleer regelmatig de staat van het voertuig, in het bijzonder al de bevestigingsdelen en die delen die aan slijtage onderhevig zijn.
• Controleer of stuurinrichting en rem goed werken.

Limpieza - Nettoyage - Cleaning - Reinigung
Pulizia - Limpeza - Schoonmaken

- ES** • Limpiar el juguete con el cargador desconectado.
• No utilizar productos de limpieza abrasivos, ni rociar directamente con agua. Para limpiar el vehículo, utilizar un trapo ligeramente humedecido con agua. NUNCA mojar partes del vehículo como: el motor, cables, fusible, pilas y conectores.
- FR** • Débrancher le chargeur avant de nettoyer le jouet.
• Ne pas utiliser des produits d'entretien abrasifs, ni asperger directement d'eau. Nettoyer à l'aide d'un chiffon humide. NE JAMAIS mouiller le moteur, les câbles, les fusibles, les piles ou les connecteurs.
- EN** • Make sure the toy is disconnected from the charger when cleaning.
• Do not use abrasive cleaning products and do not pour water directly onto it. To clean the vehicle, wipe over with a damp cloth. NEVER get parts of the vehicle such as the engine, cables, fuse, batteries, or connectors wet.
- DE** • Die Reinigung des Spielzeugs darf nur bei ausgeschaltetem Ladegerät erfolgen.
• Für die Reinigung kein Scheuermittel verwenden und nicht direkt mit Wasser abspritzen. Lediglich mit leicht wasserfeuchten Lappen reinigen. Folgende Fahrzeugteile dürfen NIE nass werden: Motor, Verdrahtungen, Sicherungen, Batterien und Anschlüsse.
- IT** • Pulire il giocattolo con il caricatore spento.
• NON usare prodotti di pulizia abrasivi nè abgnare direttamente con acqua. Per pulire il veicolo, usare uno straccio leggermente inumidito nell'acqua. NON bagnare MAI le parti del veicolo carro: motore, cavi, fusibili, pile e connettore.

PT • Limpar o briqueado com o carregador desligado.
• Não utilizar produtos de limpeza abrasivos, Nem borrifar directamente com água. Per pulire il veicolo, usare uno straccio leggermente inumidito nell'acqua. NUNCA molhar as partes do veículo: o motor, fios, fusível, pilhas e conectores.

NL • Het speelgoed schoonmaken met de oplader afgesloten.
• Geen bijtende middelen voor de schoonmak van het voertuig gebruiken noch het direct met veel water in aanraking brengen. Voor het onderhoud gebruik men een vochtige doek. NOOIT delicate delen van het voertuig bevochtigen zoals; de motor, kabels, zekering, batterijen en aansluitstekers.

Batería - Batterie - Battery - Batterie Batteria - Bateria - Accu

ES • Sólo un adulto que haya leído y entienda las advertencias de seguridad debe manipular, cargar o recargar la batería.
• La batería, el cargador, los cables, los conectores y la carcasa, deben ser examinados periódicamente para evitar peligros potenciales. En caso de deterioro, deben subsanarse todos los defectos antes de su utilización.
• Siguiendo estas normas disfrutará de una larga duración. En el caso de que no se observen estas instrucciones, INJUSA renuncia a toda garantía acerca de la eficacia de las baterías.

FR • Seulement un adulte qui a lu et compris les avertissements de sécurité ne devra manipuler, charger, ou recharger la batterie.
• La batterie, le chargeur, les cables, les connecteurs et la carcasse doivent être examinés périodiquement afin d'éviter des risques. En cas de dommage, réparer toutes les défaillances avant l'utilisation.
• Si ces normes sont suivies, la batterie aura une longue vie. Dans le cas contraire, INJUSA renonce a toute garantie concernant l'efficacité des batteries.

EN • Only an adult who has read and understood the safety warnings should handle, charge, or recharge the battery.
• The battery, charger, cables, connectors, and the chassis should be regularly inspected to avoid potential dangers. Should any deterioration, or wear and tear be observed, defects should be corrected before the vehicle is used.
• By following these rules, you will be able to enjoy this product for a long time. Should you fail to observe these instructions, INJUSA cannot provide any guarantees regarding the effectiveness of the batteries

DE • Der Akku darf nur von einem Erwachsenen, der die Sicherheitshinweise gelesen und verstanden hat, gehandhabt, geladen oder neu geladen werden.
• Die Batterie, das Aufladegerät, die Kabel, die Anschlüsse und das Gehäuse müssen periodisch überprüft werden, um mögliche Gefahren zu verhindern. Im Falle einer Beschädigung, müssen alle Defekte vor dessen erneutem Gebrauch behoben werden.
• Bei Berücksichtigung dieser Anweisungen hält das Spielzeug besonders lange. Im Falle der Nichtbefolgung dieser Anweisungen übernimmt INJUSA keine Garantie für die Leistung der Batterien.

IT • Solo un adulto che abbia letto e compreso le avvertenze di sicurezza deve maneggiare, caricare o ricaricare la batteria.
• La batteria, il caricatore, i cavi, i connettori e la carcassa, devono essere verificati periodicamente per evitare pericoli potenziali. In caso di deterioramento, devono ripararsi tutti i difetti prima dell'uso.
• Seguendo queste norme la batteria durerà a lungo. Nel caso in cui non vengano rispettate le seguenti istruzioni, la INJUSA declina ogni responsabilità sull'efficienza delle batterie.

PT • Apenas um adulto que tenha lido e compreendido os avisos de segurança deve manipular, carregar ou recarregar a bateria.
• A bateria, o assador, os fios, os conectores e a carcassa, deverao ser examinados periodicamente para evitar perigos potenciais. Em caso de deterioro, deverao solucionar-se todos os defeitos antes da sua utilização.
• Seguindo estas normas disfrutará de uma larga duração. No caso de que não sejam observadas estas instruções INJUSA renuncia a toda a garantia acerca da eficácia das baterias.

NL • Alleen een volwassene die de veiligheidsaanschuwingen heeft gelezen en begrepen dient de batterij te manipuleren, laden of op te laden.
• De accu, oplader, kabels aansluitklemmen en bak moeten regelmatig worden gecontroleerd om mogelijk gavaar te voorkomen. In geval van beschadiging moeten defecte delen vervangen worden voor het gebruik van het voertuig.
• Deze instructies opvolgend kunt U de accu een lang leven. In het geval dat deze instructies niet worden nagevolgd, aanvaard INJUSA geen aansprakelijkheid tot grantie m.b.t. de werkzaamheid van de accu's.

Batería - Batterie - Battery - Batterie Batteria - Bateria - Accu

Recarga de batería - Recharge batterie
Recharging the battery - Battery recharge - Battery recharge
Recarga de batería - Opladen van accu

- ES**
- Sólo un adulto que haya leído y entienda las advertencias de seguridad debe manipular, cargar o recargar la batería.
 - Cuando la velocidad del juguete vaya disminuyendo sensiblemente, quiere decir que las baterías están descargadas por lo que es necesario cargarlas inmediatamente, ya que en caso contrario se estropean irremediablemente. (Consultar Cargar batería).
 - Si su vehículo cuenta con un Voltímetro digital (SI SE INCLUYE), el alcance del voltaje le indicará cuánta carga queda en la batería y cuándo debe cargarla. ¡Asegúrese de que el vehículo está parado!

BATERÍA	ALCANCE DEL VOLTAJE	ESTADO DE LA BATERIA
12V 4.5Ah X 1	$\geq 13 \sim 12.8$	La batería está totalmente cargada.
	$12.8 \sim 12.2$	El vehículo puede funcionar con normalidad.
	≤ 12	Hay que cargar la batería.

- FR**
- Seul un adulte ayant lu et compris les avertissements de sécurité pourra manipuler, charger ou recharger la batterie.
 - Quand vous remarquez que la voiture va considérablement plus lentement que normal, cela signifie que les batteries doivent être chargées immédiatement, autrement elles seront endommagées (voir la section sur le chargement de la batterie).
 - Si votre véhicule est équipé d'un Voltmètre digital (S'IL EST COMPRIS), la fourchette de la tension vous indiquera la puissance qu'il reste dans la batterie et lorsqu'il faut la recharger. Assurez-vous que le véhicule soit à l'arrêt !

BATTERIE	FOURCHETTE DE LA TENSION	ÉTAT DE LA BATTERIE
12V 4.5Ah X 1	$\geq 13 \sim 12.8$	La batterie est entièrement chargée.
	$12.8 \sim 12.2$	Le véhicule peut fonctionner normalement.
	≤ 12	Il faut recharger la batterie.

- EN**
- When an adult who has read and understood the safety warnings should handle, charge, or recharge the battery.
 - When you notice that the car is going considerably slower than normal, this means that the batteries are running flat and need to be charged immediately, otherwise they will be damaged for good (Read the section on Charging the battery).
 - If your ride-on with a Digital voltmeter (IF EQUIPPED), the magnitude of voltage will tell you how much power is remaining in the battery when you must recharge the battery. Make sure the vehicle is stop!

BATTERY	MAGNITUDE OF VOLTAGE	BATTERY STATE
12V 4.5Ah X 1	$\geq 13 \sim 12.8$	The battery is full.
	$12.8 \sim 12.2$	The vehicle can work normally.
	≤ 12	The battery needs to be charge.

- DE**
- Der Akku darf nur von einem Erwachsenen, der die Sicherheitshinweise gelesen und verstanden hat, gehandhabt, geladen oder neu geladen werden.
 - obald die Geschwindigkeit des Spielzeugs spürbar Inachlässt, bedeutet das, dass die Batterien entladen sind und es notwendig ist, DIESE SOFORT AUZFULADEN, DA SIE DURCH WEITERE ENTLADUNG UNABÄNDERLICH ZERSTÖRT WÜRDEN. (Siehe „Akku laden“).
 - Wenn Sie mit einem digitalen Voltmeter (WENN AUSGERÜSTET) fahren, zeigt Ihnen die Größe der Spannung an, wie viel Strom in der Batterie verbleibt, wenn Sie die Batterie aufladen müssen. Achten Sie darauf, dass das Fahrzeug zum Stillstand kommt!

BATTERY	MAGNITUDE OF VOLTAGE	BATTERY STATE
12V 4.5Ah X 1	$\geq 13 \sim 12.8$	The battery is full.
	$12.8 \sim 12.2$	The vehicle can work normally.
	≤ 12	The battery needs to be charge.

- IT**
- Solo un adulto che abbia letto e compreso le avvertenze di sicurezza deve maneggiare, caricare o ricaricare la batteria.
 - Quando la velocità del giocattolo diminuisce sensibilmente, vuol dire che le batterie sono scariche, per cui è necessario RICARICARLE IMMEDIATAMENTE, DATO CHE IN CASO CONTRARIO SI DANNEGGIANO IRRIMEDIABILMENTE. (Consultare Caricare la batteria).
 - Se il veicolo è dotato di Voltmetro digitale (SE COMPRESO), la misurazione del voltaggio indicherà il livello di batteria restante e quando è necessario quindi ricaricarla. Controllare che il veicolo sia spento e fermo!

BATTERIA	MISURAZIONE DEL VOLTAGGIO	STATO DELLA BATTERIA
12V 4.5Ah X 1	≥ 13 ~ 12.8	La batteria è completamente carica.
	12.8 ~ 12.2	Il veicolo può funzionare con normalità.
	≤ 12	Ricaricare la batteria.

- PT**
- Apenas um adulto que tenha lido e compreendido os avisos de segurança deve segurar, carregar ou recarregar a bateria.
 - Quando a velocidade do brinquedo vai diminuindo sensivelmente, quere dizer que as baterias estão descarregadas, pelo que é necessário as CARREGAR IMEDIATAMENTE, JÁ QUE EM CASO CONTRÁRIO SE ESTRAGAM IRREMEDIÁVELMENTE. (Veja carga da bateria).
 - Se o seu veículo contar com um Voltímetro digital (SE FOR INCLUÍDO), o âmbito da voltagem indicar-lhe-á quanta carga fica na bateria e quando é preciso ser carregada. Certifique-se de que o veículo está parado!

BATERIA	ÂMBITO DA VOLTAGEM	ESTADO DA BATERIA
12V 4.5Ah X 1	≥ 13 ~ 12.8	A bateria está totalmente carregada.
	12.8 ~ 12.2	O veículo pode funcionar com normalidade.
	≤ 12	É preciso carregar a bateria.

- NL**
- Alleen een volwassene die de veiligheidswaarschuwingen heeft gelezen en begrepen dient de batterij te manipuleren, laden of op te laden.
 - Wanneer de snelheid van het speelgoed aanzienlijk terugloopt, betekent dit dat de accu bijna leeg is en dus dat het noodzakelijk is deze OMIDDELIJK OP TE LADEN, AANGEZIEN ER ANDERS ONHERSTELBARE SCHADE OPTREEDT. (Zie "batterij laden")
 - Als uw voertuig is uitgerust met een Digitale spanningsmeter (INDIEN VAN TOEPASSING), geeft het spanningsbereik aan hoeveel de batterij nog is geladen en wanneer deze moet worden opgeladen. Zorg dat het voertuig uit staat!

BATTERIJ	SPANNINGSBEREIK	STAAT VAN DE BATTERIJ
12V 4.5Ah X 1	≥ 13 ~ 12.8	De batterij is volledig opgeladen.
	12.8 ~ 12.2	Het voertuig kan normaal werken.
	≤ 12	De batterij moet worden opgeladen.

Periodo de inactividad - Les périodes d'inactivité Periods of inactivity - Stillstand - Periodo di inattività Período de inatividade - Periode zonder activiteit

- ES**
- No dejar el juguete inactivo con la batería descargada. En el caso de que el juguete tuviese que quedar inactivo por un largo período, se recomienda cargar la batería y desconectarla, volviéndola a cargar cada 5 ó 6 meses.
- FR**
- Ne pas laisser le jouet inactif avec la batterie déchargée. Au cas où le jouet devrait rester inactif pendant longtemps, il est recommandé de charger la batterie, la débrancher et la recharger tous les 5 ou 6 mois.
- EN**
- Never leave the car inactive with a flat battery. If you know the toy will be unused for a long period of time, you should charge the battery and disconnect it, recharging every 5 or 6 months.
- DE**
- Das Spielzeug nicht mit entladener Batterie aufbewahren. Sollte das Spielzeug längere Zeit nicht betrieben werden, wird empfohlen, die Batterie zu laden und anschließend abzuklemmen und in Zeitabständen von 5-6 Monaten wieder zu laden.
- IT**
- Nel caso in cui il giocattolo dovesse essere lasciato inattivo per un lungo periodo di tempo, si consiglia di caricare la batteria e di staccarla, tornandola a caricare ogni 5 o 6 mesi.
- PT**
- Não deixar o brinquedo inactivo com a bateria descarregada. No caso de que o brinquedo estivesse inactivo por um período de tempo longo, recomenda-se carregar a bateria e desliga-la, voltando a carregar cada 5 ou 6 meses.
- NL**
- Laat het speelgoed nooit inactief met een ontladen accu. In het geval dat het speelgoed voor lange tijd niet gebruikt wordt, raden wij aan de accu op te laden en hem vervolgens te ontkoppelen. Na omstreeks 5 of 6 maanden deze actie herhalen.

Reemplazo de la batería - Remplacement de la batterie
Replacing the battery - Auswechseln des Akkus - Sostituzione della batteria
Substituição da bateria - Batterij vervangen

- ES** • ¡Advertencia! El cambio de batería únicamente deberá efectuarlo un adulto.
1. Quite el sillín con ayuda de un destornillador (no incluido).
 2. Quite la tapa de la batería.
 3. Desconecte los conectores de la batería.
 4. Extraigan las baterías y coloquen las nuevas.
 5. Coloque la tapa de la batería.
 6. Vuelva a conectar correctamente los conectores de la batería (según ilustración)
 7. Vuelva a colocar el asiento.

- FR** • Attention! Uniquement un adulte ne devra changer la batterie.
- 1) Retirer la selle à l'aide d'un tournevis (non fourni).
 2. Retirer le couvercle de la batterie.
 3. Débrancher les connecteurs de la batterie.
 4. Retirez les piles et insérez les nouvelles.
 5. Remettez en place le couvercle des piles.
 6. Rebranchez correctement les connecteurs des piles (comme illustré).
 7. Remettez le siège en place.

- EN** • Warning! Only an adult should change the battery.
1. Remove the saddle using a screwdriver (not included).
 2. Remove the battery cover.
 3. Disconnect the battery connectors.
 4. Remove the batteries and insert the new ones.
 5. Fit the battery cover.
 6. Reconnect the battery connectors correctly (as illustrated).
 7. Refit the seat.

- DE** • Achtung! Der Akku darf nur von einem Erwachsenen ausgetauscht werden.
1. entfernen Sie den Sattel mit einem Schraubendreher (nicht im Lieferumfang enthalten).
 2. Entfernen Sie die Batterieabdeckung.
 3. Trennen Sie die Batterieanschlüsse ab.
 4. Nehmen Sie die Batterien heraus und legen Sie neue ein.
 5. Bringen Sie die Batterieabdeckung an.
 6. Schließen Sie die Batterieanschlüsse wieder richtig an (wie abgebildet).
 7. Bringen Sie den Sitz wieder an.

- IT** • Avvertenza! La sostituzione della batteria deve essere effettuata da un adulto.
1. Rimuovere la sella con un cacciavite (non incluso).
 2. Rimuovere il coperchio della batteria.
 3. Scollegare i connettori della batteria.
 4. Rimuovere le batterie e inserire quelle nuove.
 5. Montare il coperchio della batteria.
 6. Ricollegare correttamente i connettori delle batterie (come illustrato).
 7. Rimontare il sedile.

PT • Atenção! A mudança de bateria só deve ser feita por um adulto.

- 1) Retirar o selim com uma chave de fendas (não incluída).
2. Retire a tampa da bateria.
3. Desligue os conectores da bateria.
4. Retire as pilhas e introduza as novas.
5. Coloque a tampa do compartimento das pilhas.
6. Volte a ligar corretamente os conectores das pilhas (conforme ilustrado).
7. Volte a montar o banco.

NL • Waarschuwing! De batterij dient alleen door een volwassene vervangen te worden.

1. Verwijder het zadel met een schroevendraaier (niet meegeleverd).
2. Verwijder het batterijklepje.
3. Maak de connectors van de batterij los.
4. Verwijder de batterijen en plaats de nieuwe.
5. Plaats het batterijdeksel.
6. Sluit de batterijconnectors weer correct aan (zoals afgebeeld).
7. Plaats het zadel terug.

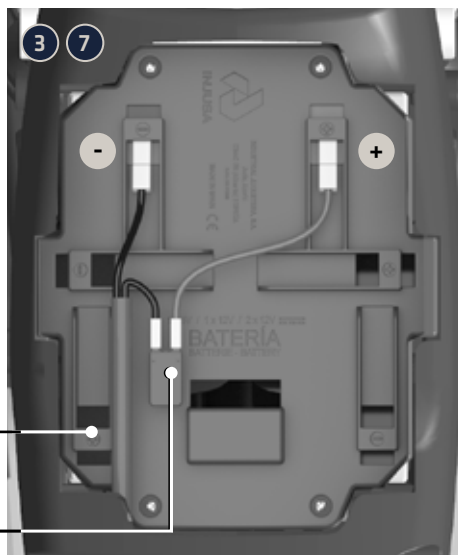

- negro - noir - black - schwarz
 nero - preto - zwart
- rojo - rouge - red - rot - rosso
 vermelho - rood

Fusible térmico (Consultar "Bateria-Fusible térmico")
 Fusible thermique (lu dans la section Batterie - fusible thermique)
 Thermal fuse (Read the section "Battery - thermal fuse")
 Thermosicherung (Siehe „Akku/Thermosicherung“)
 Fusibile termico (Consultare "Batteria- Fusibile termico")
 Fusível térmico (Consulte "Bateria - fusível térmico")
 Thermische smeltveiligheid (Lees "Batterij - thermische smeltveiligheid")

! WARNING
 Batteries should only be handled
 by an adult.

Reciclaje de la batería - Recyclage de la batterie Recycling the battery - Entsorgung des Akkus - Riciclo della batteria Recyclagem de baterias - Recycling van de batterijen

- ES** • NO TIRAR LA BATERÍA CON LOS DESPERDICIOS DOMÉSTICOS. Retirar las baterías usadas y depositarlas en contenedores especiales.
- FR** • NE PAS JETER LA BATTERIE ENSEMBLE AVEC LES DÉCHETS DOMESTIQUES. Enlever du jouet les accumulateurs usagés et déposer dans des conteneurs spéciaux.
- EN** • DO NOT THROW THE BATTERY AWAY WITH THE HOUSEHOLD WASTE. Remove used batteries and dispose of them in the special containers.
- DE** • DIE BATTERIE DARF NICHT MIT DEN HAUSHALTSABFÄLLEN ZUSAMMEN WEGGEWORFEN WERDEN. Die verbrauchten batterien sind zu entfernen und sie muss in besonderen behältern aufbewahrt werden.
- IT** • NON GETTARE LA BATTERIE NELLA SPAZZATURA. Ritirare la batteria usate e depositare in contenitori speciali.
- PT** • NÃO DEITAR FORA A BATERIA COM OS DESPERDICIOS DOMESTICOS. Retirar as baterias usadas e depositar em contentores especiais.
- NL** • NIET DE ACCU MET DE HUISHOUEDELIJKE AFVAL WEGDOEN. Verwijder gebruikte batterijen en deponeer ze in hiervoor gekikte containers.

Fusible térmico - Fusible thermique Thermal fuse - Thermosicherung - Fusibile termico Fusível térmico - Thermische smeltveiligheid

- ES** • MUY IMPORTANTE. Este vehículo lleva un fusible térmico de seguridad, protector eléctrico ante sobrecargas de corriente o un cortocircuito.
• Podrá conseguir su repuesto remitiendo su pedido a INJUSA.
- FR** • TRES IMPORTANT : ce véhicule possède un fusible thermique de sécurité, qui protège contre les surcharges de courant et les courts-circuits.
• Vous pouvez commander une pièce détachée d'INJUSA.
- EN** • VERY IMPORTANT. This vehicle is fitted with a safety thermal fuse, an electric protector against current overloads or short circuits.
• You can order a replacement from INJUSA.
- DE** • SEHR WICHTIG. Dieses Auto ist mit einer Sicherheitsthermosicherung und einem Überspannungs- und Kurzschlusschutz versehen.
• Ersatzteile erhalten Sie auf Bestellung bei INJUSA.
- IT** • IMPORTANTISSIMO. Questo veicolo ha un fusibile termico di sicurezza per protezione elettrica contro i sovraccarichi di corrente o cortocircuito.
• Si potrà ottenere un ricambio mandando un ordine a INJUSA.
- PT** • MUITO IMPORTANTE. Este veículo tem um fusível térmico de segurança, protetor elétrico contra sobrecorrente ou curto-circuito.
• Você pode obter o seu acessório de enviando o seu pedido para a INJUSA.
- NL** • HEEL BELANGRIJK. Deze auto bevat een thermische smeltveiligheid, een elektrische bescherming tegen elektriciteitsstoringen of stroom overlading.
• U kan een reserve onderdeel bij INJUSA aanvragen.

Reciclaje - Recyclage - Recycling - Recycling
Riciclo - Reciclagem - Recycling



- ES** • El símbolo de un contenedor tachado que hallará en su producto indica que éste no se puede desechar con la basura doméstica normal. Para impedir posibles daños medioambientales o para la salud, separe este producto de otros canales de desecho para garantizar que se recicle de una forma segura para el medio ambiente. Para más información sobre los puntos de recogida disponibles, diríjase a las autoridades locales.
- FR** • Le symbole d'une poubelle à roulettes rayée indique que le produit ne peut être jeté avec les déchets domestiques normaux. Fin d'éviter d'éventuels dommages au niveau de l'environnement ou de la vie humaine, veuillez séparer ce produit des autres déchets de manière à garantir qu'il soit recyclé de manière sûre au niveau environnemental. Pour plus de détails sur les sites de collecte existants, veuillez contacter l'administration locale.
- EN** • The symbol of a rubbish bin crossed through shown on your product means that it cannot be thrown away with normal household waste. To prevent possible environmental or health damage, separate this product out from other waste disposal channels to make sure it is recycled in an environmentally safe way. For more information about waste disposal points, contact your local authority.
- DE** • Ein symbol mit einem durchgestrichenen container auf ihrem produkt bedeutet, dass dieses produkt nicht in den normalen hausmüll entsorgt werden darf. Zur vermeidung einer möglichen beeinträchtigung der umwelt oder der menschliche gesundheit darf dieses produkt nicht in den hausmüll gegeben werden, um zu gewährleisten, dass es in einer umweltverträglichen weise recycelt wird. Wenden sie sich für informationen zu entsorgungseinrichtungen an die zuständige behörde.
- IT** • Il simbolo con vassoio barrato presente sul prodotto indica che il prodotto non deve essere smaltito tramite la procedura normale di smaltimento dei rifiuti domestici. Per evitare eventuali danni all'ambiente e alla salute umana, separare questo prodotto da altri rifiuti domestici in modo che possa venire riciclato in base alle procedure di rispetto ambientale. Per maggiori dettagli sui centri di raccolta disponibili, contattare l' ufficio governativo locale.
- PT** • O símbolo de um contentor de lixo barrado com uma cruz que aparece no produto indica que este produto no deve ser deitado fora juntamente com o lixo doméstico. Para evitar possíveis danos no ambiente o uma saúde pública, por favor separe este produto de outros lixos; desta forma, terá a certeza de que pode ser reciclado através de métodos não prejudiciais ao ambiente. Para obter mais informações sobre os locais de recolha de lixo disponíveis, contacte a sua junta de freguesia.
- NL** • Het symbool van een doorkruiste container dat op het product staat afgebeeld, geeft aan dat u dit product niet met het gewoon huisvuil mag weggooien. M eventuele schade aan het milieu of de gezondheid van de mens te voorkomen moet dit product gescheiden van al het ander afval worden ingezameld, zodat het op een verantwoorde wijze kan worden verwerkt. Voor meer informatie over uw lokale afvalinzameling wendt u zich tot uw gemeente.

- ES** • Utilizar sólo componentes originales injusa para garantizar el buen funcionamiento del vehículo.
- **Importante:** Para pedir alguna pieza de repuesto, indicar la referencia del vehículo y el código de la pieza. (Consultar tabla de códigos)
- FR** • N'utiliser que des pièces originales injusa afin de garantir le bon fonctionnement du véhicule.
- **Important :** en commandant n'importe quelle pièce détachée ou pièces de rechange, indiquez la référence de véhicule et son code (Voir la table de codes).
- EN** • Only use original INJUSA parts to guarantee the vehicle functions correctly.
- **Important:** When ordering any spare or replacement parts, indicate the vehicle reference and the part code (See table of codes).
- DE** • Nur injusa-originalteile verwenden um eine störungsfreies funktion des fahrzeuges zu gewährleisten.
- **Wichtig:** Wenn sie ersatzteile bestellen möchten, geben sie bitte die artikelnummer des fahrzeuges sowie die ersatzteilcodenummer an. (Siehe tabelle mit codes).
- IT** • Utilizzare unicamente componenti originali injusa per assicurare il buon funzionamento del veicolo.
- **Importante:** Per richiedere pezzi di ricambio, indicare il riferimento del veicolo e il codice del pezzo. (Consultare la tavola dei codici).
- PT** • Utilizar somente componentes originais injusa a fim de garantir o bom funcionamento do veículo.
- **Importante:** Para pedir alguma peça de reposição, indicar a referencia do veículo e o código da peça. (Veja tabela de códigos).
- NL** • Om het goed functioneren van het voertuig te garanderen, raden wij u aan uitsluitend originele onderdelen van injusa te gebruiken.
- **Belangrijk:** Men moet voor de vervanging van een onderdeel het referentienummer van het voertuig en de code van het onderdeel bij de bestelling aanduiden. (Lees code tabel).

Tornillería - Vis - Screws - Schrauben und Muttern
Vitame - Parafusos - Schroeven

100  Ø 3,6 x 13 - COD. 0005064

101  Ø 4,8 x 13 - COD. 0005030

102  M5 x 15 - COD. 0005047

103  Ø 4,8 x 13 - COD. 0005030

104  Ø 4,5 x 19 - COD. 0005074

105  M6 x 20 - COD. 0005109

106  M6 x 23 - COD. 0005080

107  M5 - COD. 0006026

108  M6 - COD. 0006019

109  Ø 8 - COD. 0009015

110  Ø 12 - COD. 0009003

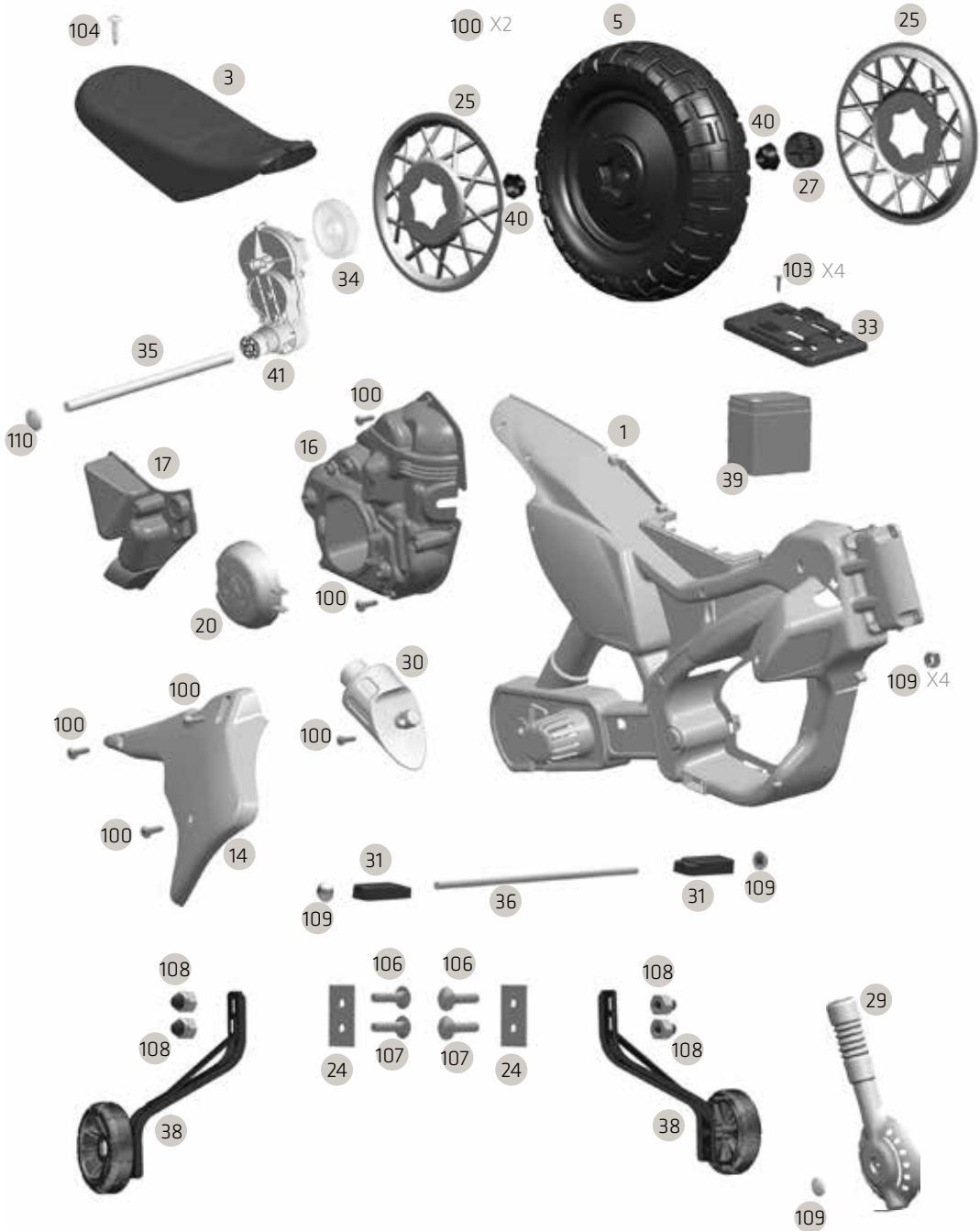

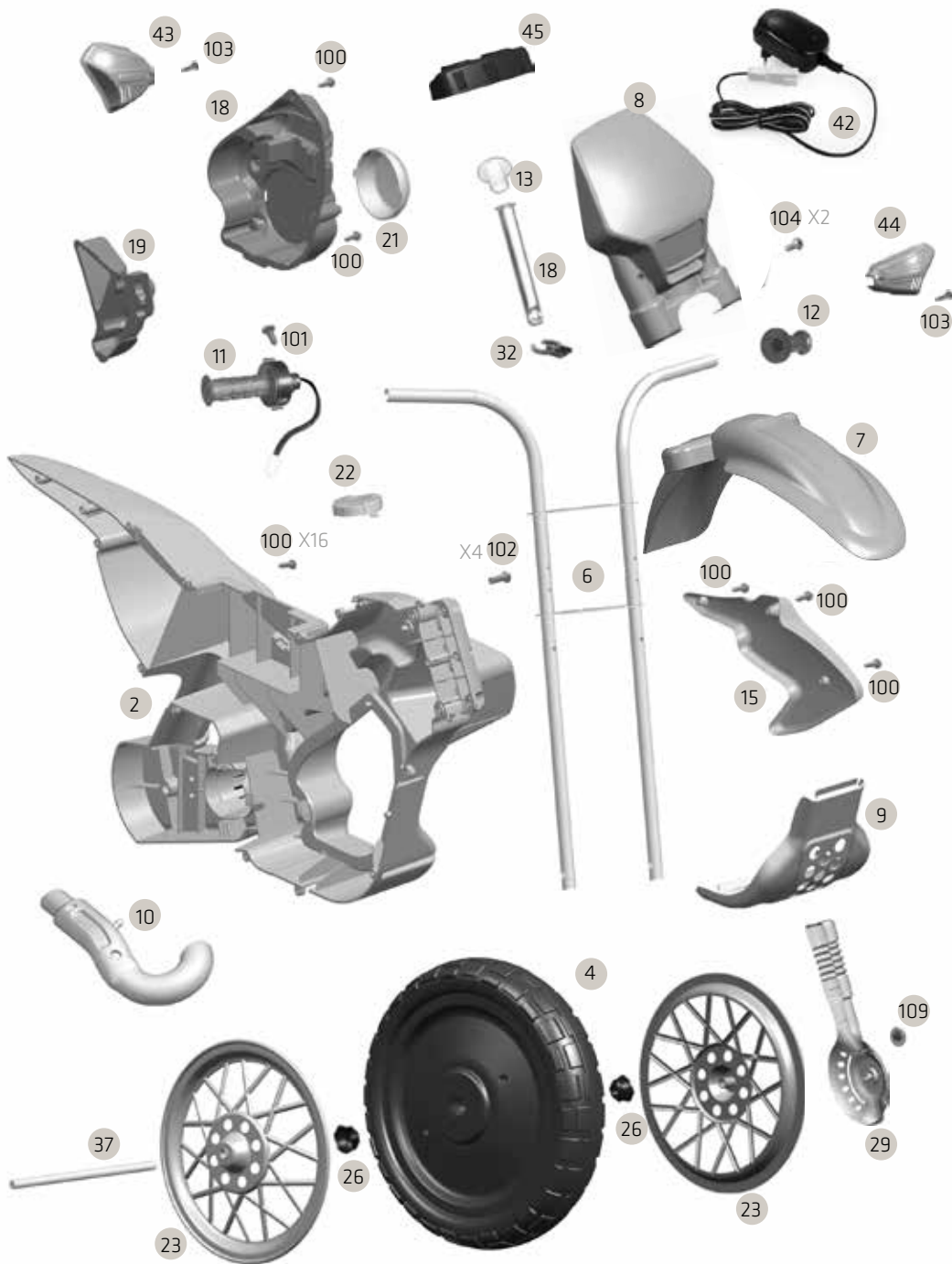

n° Nr.	No.	código code codice	uds. - unités units - St. pcs. - aantal
1		NG66/68000A	01
2		NG66/68001B	01
3		RO22/680001	01
4		NG37/677007	01
5		0031555	01
6		0036740	01
7		NG37/680001	01
8		NG37/681103	01
9		PL06/680003	01
10		NG37/68000B	01
11		0034460	01
12		NG37/671003	01
13		NG37/681102	01
14		RO22/68000A	01
15		RO22/68000B	01
16		GR04/68000A	01
17		GR04/68000C	01
18		0036784	01
19		GR04/68000D	01
20		NG37/680C0A	01
21		NG37/680C0B	01
22		NG37/682107	01
23		BL14/67700C	02
24		0036146	02
25		BL14/67700D	02
26		NG37/673303	02
27		NG37/690001	01
29		PL06/680004	02
30		NG37/68000A	01
31		NG37/642003	02
32		NG37/671002	01
33		NG37/680005	01
34		NT01/761002	01
35		0095181	01
36		0095179	01
37		0035194	01
38		0030761	02
39		0027004	01
40		NG37/690001	02
41		0013175	01
42		0027045	01
43		BL14/68001A	01
44		BL14/68001B	01
45		NG37/680002	01

n° Nr.	No.	código code codice	uds. - unités units - St. pcs. - aantal
100		0005064	25
101		0005030	5
102		0005047	4
103		0005030	6
104		0005074	1
105		0005109	2
106		0005080	2
107		0006026	4
108		0006019	4
109		0009015	4
110		0009003	2

ES Si su moto necesita reparación, servicio de asistencia, respuestas, le ha llegado dañado o tiene otro tipo de problema o duda respecto a este artículo, **POR FAVOR, NO LO DEVUELVA AL LUGAR DE COMPRA**, estaremos encantados de poder ayudarle, en nuestro servicio de atención al cliente, dónde le ofreceremos la mejor asistencia.

Puede contactar con el servicio de su país:

ESPAÑA

 +34 965550862

FAX: +34 965553356

 service@injusa.com
www.injusa.com

 Industrial Juguetera S.A.
Avda. Azorín, N°20
03440 Ibi (Alicante)
España

MEXICO

 (55) 5879-5194

 mexico.service@injusa.com

 CENTRO DE SERVICIO
Montesur Mz. 5 Lt.3-18
Colonial del Lago
54475 Nicolás Romero,
Estado de México

FR Si votre moto a; besoin de réparations, un service d'aide, des pièces de rechange, a été endommagé, ou si vous avez des questions quant à cet article, **MERCI DE NE PAS LE RAPPORTER À L'ENDROIT OÙ IL A ÉTÉ ACHETÉ**. Nous serons enchantés de pouvoir vous aider au travers de notre département du service client, où nous pouvons vous offrir la meilleure aide.

Vous pouvez contacter le service d'entretien pour votre pays:

FRANCE

 +33 (0) 800 42 42 73

 +33 (0) 187 65 09 44

 sav@imde.fr

 IMD EUROPE SAS
8 PARC DES FONTENELLES
78870 BAILLY
FRANCE

EN If your INJUSA motorcycle needs repairs, an assistance service, replacement parts, has been damaged, or if you have any questions regarding this item, PLEASE DO NOT RETURN IT TO THE PLACE WHERE IT WAS PURCHASED. We will be delighted to help you via our customer service department, where we can offer you the best assistance.

You can contact the service department for your country:

UK / IRELAND

 +44 (0) 2080898470

 service@injusa.com

DE Sollte Ihr motorrad von INJUSA eine Reparatur, einen Hilfsservice oder Ersatzteile erfordern oder aber in irgendeiner Weise beschädigt ausgeliefert worden sein oder sollten Sie Fragen zum Auto haben, GEBEN SIE ES BITTE NICHT AM ORT DES KAUFES ZURÜCK. Wenden Sie sich bitte an unseren hilfsbereiten Kundendienst.

Sie können sich dazu mit dem entsprechenden Kundendienst in Ihrem Land in Verbindung setzen:

DEUTSCHLAND

 germany.service@injusa.com

IT Se la sua auto motocicletta INJUSA ha bisogno di riparazioni, servizio di assistenza, ricambi, se le è arrivata danneggiata o ha altro tipo di problemi o ha dubbi circa questo articolo, PER FAVORE NON LO RIPORTI DOVE LO HA COMPERATO, saremo lieti di poterla aiutare con il nostro servizio di attenzione al cliente dove le offriremo la miglior assistenza.

Può contattare il servizio del suo Paese:

L'ITALIA

 Italia.service@injusa.com

PT Se o sua moto INJUSA precisa de reparação, serviço de assistência, acessórios, ele chegou danificado ou tem outros problemas ou questões relativas a este artigo, por favor não retornam ao local de compra, teremos o maior prazer para ajudar em nosso serviço ao cliente, onde vamos oferecer a melhor assistência.

Pode contatar o serviço de seu país:

PORTUGAL

@portugal.service@injusa.com

**Servicio posventa directo / Service après-vente direct
Direct after-sales service / Direkter Kundendienst
Servizio post-vendita diretto / Serviço pós-venda directo
Directe verkoopservice**



WhatsApp

+34 605 83 09 05

PROBLEMA	POSIBLE CAUSA	SOLUCIÓN
El vehículo no funciona.	La batería está descargada.	Cargue la batería. (Consultar: Conexiones - Carga batería).
	El fusible térmico se ha dañado.	Deberá sustituir el fusible térmico. (Consultar: Mantenimiento - Fusible térmico).
	Los anclajes de las ruedas están flojos.	Asegúrese de que las ruedas están ancladas correctamente. (Consultar: Montaje - rueda).
	Los conectores o cables de la batería están sueltos.	Compruebe que los conectores de la batería estén correctamente conectados. Si hubiera algún cable suelto por favor contacte con el servicio de soporte Injusa en service@injusa.com para resolver el problema de mejor manera.
	La batería está dañada.	Reemplace la batería. (Consultar: Mantenimiento - Reemplazo batería).
El vehículo no funciona correctamente, se detiene o hace algún tipo de ruido.	Fallo del sistema eléctrico o motor dañado.	Por favor contacte con el servicio de soporte Injusa en service@injusa.com para resolver el problema de mejor manera.
	La batería está descargada.	Compruebe que los conectores de la batería estén correctamente conectados al cargar la batería. (Consultar: Conexiones - Carga batería).
	La batería está dañada.	Reemplace la batería. (Consultar: Mantenimiento - Reemplazo batería).
	Los conectores o cables de la batería están sueltos.	Compruebe que los conectores de la batería estén correctamente conectados. Si hubiera algún cable suelto por favor contacte con el servicio de soporte Injusa en service@injusa.com para resolver el problema de mejor manera.
	El vehículo está sobrecargado.	Reduzca la carga sobre el vehículo. (Consultar: Seguridad - Advertencias de uso)
La batería no carga.	El vehículo se está utilizando en condiciones no	Asegúrese que el vehículo se está utilizando en un lugar adecuado. (Consultar: Seguridad - Advertencias de uso)
	Fallo del sistema eléctrico o motor dañado.	Por favor contacte con el servicio de soporte Injusa en service@injusa.com para resolver el problema de mejor manera.
La batería hace un ligero ruido al cargar o el cargador se calienta.	Los conectores o cables de la batería están sueltos.	Compruebe que los conectores de la batería estén correctamente conectados. Si hubiera algún cable suelto por favor contacte con el servicio de soporte Injusa en service@injusa.com para resolver el problema de mejor manera.
La batería hace un ligero ruido al cargar o el cargador se calienta.	Es normal, no es motivo de preocupación.	Si observa algo fuera de lo normal, por favor contacte con el servicio de soporte Injusa en service@injusa.com para resolver el problema de mejor manera.

¿Tienes alguna duda o problema con uno de nuestros productos? Resuélvelo rápidamente accediendo a nuestra web de soporte: <https://support.injusa.com>

Escriba un correo electrónico a nuestro departamento de soporte service@injusa.com.
O bien llame al (+34) 96 555 08 62 (Lunes a Viernes) 7:00 AM - 3:00 PM hora española.

PROBLÈME	CAUSE POSSIBLE	LA SOLUTION
Le véhicule ne fonctionne.	La batterie est déchargée.	Chargez la batterie. (Consulter : Connexions – Chargement batterie).
	Le fusible thermique est endommagé.	Le fusible thermique devra être remplacé. (Consulter : Entretien - Fusible thermique).
	Les fixations des roues sont desserrées.	Assurez-vous que les roues soient bien fixées. (Consulter : montage - roue).
	Les câbles de batterie sont déconnectés.	Vérifiez que toutes les connexions au batterie sont bien branchées, si il y a certain déconnecté, veuillez contactez le service de support Injusa à service@injusa.com pour résoudre le problème.
	La batterie est endommagée.	Remplacez la batterie. (Consulter : Maintenance – Remplacement de la batterie).
	Panne du système électrique ou moteur endommagé.	Veuillez contacter le service de support d'Injusa à service@injusa.com pour résoudre le problème de la meilleure façon possible.
Le véhicule ne fonctionne pas bien, il s'arrête ou fait un genre de bruit.	La batterie est déchargée.	Assurez-vous que les connecteurs de la batterie soient bien branchés en chargeant la batterie. (Consulter : Branchements – Chargement batterie).
	La batterie est endommagée.	Remplacez la batterie. (Consulter : Maintenance – Remplacement de la batterie).
	Les câbles de batterie sont déconnectés.	Vérifiez que toutes les connexions au batterie sont bien branchées, si il y a certain déconnecté, veuillez contactez le service de support Injusa à service@injusa.com pour résoudre le problème.
	Le véhicule est surchargé.	Réduisez la charge sur le véhicule. (Consulter : Sécurité – Instructions d'usage).
	Le véhicule est utilisé dans des conditions non adéquates.	Assurez-vous que le véhicule soit utilisé à un endroit adéquat. (Consulter : Sécurité – Instructions d'usage).
	Panne du système électrique ou moteur endommagé.	Veuillez contacter le service de support d'Injusa à service@injusa.com pour résoudre le problème de la meilleure façon possible.
La batterie ne charge pas.	Les câbles de batterie sont déconnectés.	Vérifiez que toutes les connexions au batterie sont bien branchées, si il y a certain déconnecté, veuillez contactez le service de support Injusa à service@injusa.com pour résoudre le problème.
La batterie fait un léger bruit en chargeant ou bien le chargeur chauffe.	C'est normal, il n'y a pas de quoi s'inquiéter.	Si vous observez quelque chose qui n'est pas habituel, veuillez contacter le service de support d'Injusa à service@injusa.com pour résoudre le problème de la meilleure façon possible.

Vous avez des questions ou des problèmes avec quelqu'un de nos produits ? Résolez-le rapidement en accédant à notre site Web d'assistance : <https://support.injusa.com>

Envoyez un courrier électronique à notre service d'assistance service@injusa.com
Ou appelez le (+34) 96 555 08 62 (lundi - vendredi) de 7h00 à 15h00 heure espagnole.

PROBLEM	POSSIBLE CAUSE	SOLUTION
The vehicle does not work.	The battery is dead.	
	The thermal fuse has been damaged.	The thermal fuse must be replaced. (Check: Maintenance - Thermal fuse).
	The wheel lug nuts are loose.	Make sure that the lug nuts on the wheels have been tightened correctly. (Check: Assembly - wheel).
	The battery connections are loose.	Check that all the connections to the battery are right connected. If it is disconnected, please get in touch Injusa support service at service@injusa.com to solve the problem in the best way possible.
	The battery is damaged.	Replace the battery. (Check: Maintenance - Battery replacement).
The vehicle does not work properly, stops or makes a noise.	Electrical system failure or damaged motor.	Please get in touch Injusa support service at service@injusa.com to solve the problem in the best way possible.
	The battery is damaged.	Replace the battery. (Check: Maintenance - Battery replacement).
	The battery connections are loose.	Check that all the connections to the battery are right connected. If it is disconnected, please get in touch Injusa support service at service@injusa.com to solve the problem in the best way possible.
	The vehicle is overloaded.	Reduce the load on the vehicle. (Check: Safety - Usage advice)
	The vehicle is being used in inappropriate conditions.	Make sure that the vehicle is being used in an appropriate place. (Check: Safety - Usage advice).
The battery is dead.	Electrical system failure or damaged motor.	Please get in touch Injusa support service at service@injusa.com to solve the problem in the best way possible.
	The battery connections are loose.	Check that all the connections to the battery are right connected. If it is disconnected, please get in touch Injusa support service at service@injusa.com to solve the problem in the best way possible.
The battery makes a noise when it is charging or the charger heats up.	This is normal, it is no cause for concern.	If you notice anything abnormal, please get in touch with the Injusa support service at service@injusa.com to solve the problem in the best way possible.

Do you have any questions or problem with one of our products? Solve it quickly by accessing our support website:

<https://support.injusa.com>

Write an e-mail to our product support department service@injusa.com.

Or call at (+34) 96 555 08 62 (Monday - Friday) 7:00 AM - 3:00 PM central Europe time.

PROBLEMA	MÖGLICHER GRÜND	LÖSUNG
Das Fahrzeug funktioniert nicht.	Die Batterie ist entladen.	Laden Sie die Batterie auf (Siehe hierzu: Anschlüsse - Batterie laden).
	Die Thermo­sicherung ist beschädigt.	Die Thermo­sicherung muss ausgetauscht werden. (Siehe hierzu: Wartung - Thermo­sicherung).
	Die Räderbefestigungen sind locker.	Vergewissern Sie sich, dass die Räder ordnungsgemäß befestigt sind. (Siehe hierzu: Montage - Rad).
	Batteriekabel sind nicht angeschlossen	Überprüfen Sie, ob alle Verbindungen zur Batterie richtig angeschlossen sind. Wenn die Verbindung getrennt wird, wenden Sie sich bitte an den Injusa-Support unter service@injusa.com , um das Problem bestmöglich zu lösen.
	Die Batterie ist beschädigt.	Wechseln Sie die Batterie aus. (Siehe hierzu: Wartung - Batterie wechseln).
	Ausfall der elektrischen Anlage oder beschädigter	Nehmen Sie bitte Kontakt mit dem Injusa-Support auf unter service@injusa.com damit Ihr Anliegen bestmöglich gelöst werden kann.
Das Fahrzeug funktioniert nicht richtig, es hält an oder macht Geräusche.	Unterladener Akku.	Vergewissern Sie sich, dass die Batterieanschlüsse beim Batterieaufladen richtig angeschlossen sind. (Siehe hierzu: Anschlüsse - Batterie laden).
	Die Batterie ist beschädigt.	Wechseln Sie die Batterie aus. (Siehe hierzu: Wartung - Batterie wechseln).
	Batteriekabel sind nicht angeschlossen	Überprüfen Sie, ob alle Verbindungen zur Batterie richtig angeschlossen sind. Wenn die Verbindung getrennt wird, wenden Sie sich bitte an den Injusa-Support unter service@injusa.com , um das Problem bestmöglich zu lösen.
	Das Fahrzeug ist überladen.	Reduzieren Sie die Belastung auf dem Fahrzeug. (Siehe hierzu: Sicherheit - Benutzungshinweise)
	Das Fahrzeug wird in nicht geeigneten Bedingungen genutzt.	Vergewissern Sie sich, dass das Fahrzeug in einer geeigneten Umgebung genutzt wird. (Siehe hierzu: Sicherheit - Benutzungshinweise)
	Ausfall der elektrischen Anlage oder beschädigter	Nehmen Sie bitte Kontakt mit dem Injusa-Support auf unter service@injusa.com damit Ihr Anliegen bestmöglich gelöst werden kann.
Die Batterie lädt nicht.	Batteriekabel sind nicht angeschlossen	Überprüfen Sie, ob alle Verbindungen zur Batterie richtig angeschlossen sind. Wenn die Verbindung getrennt wird, wenden Sie sich bitte an den Injusa-Support unter service@injusa.com , um das Problem bestmöglich zu lösen.
Die Batterie macht ein leichtes Geräusch beim Laden oder das Ladegerät wird heiß.	Das ist normal und kein Grund zur Beunruhigung.	Sollten Sie etwas ungewöhnliches bemerken, nehmen Sie bitte Kontakt mit dem Injusa-Support auf unter service@injusa.com damit Ihr Anliegen bestmöglich gelöst werden kann.

Haben Sie eine Frage oder ein Problem mit einem unserer Produkte? Lösen Sie diese schnell, indem Sie auf unsere Support-Webseite zugreifen: <https://support.injusa.com>
 Schreiben Sie uns eine E-Mail unter germany.service@injusa.com
 Rufen Sie uns unter (+34) 96 555 08 62 an. Mo-Frei ab 7:00 Uhr bis 15:00 Uhr. Danke schön!

PROBLEMA	CAUSA POSSIBILE	SOLUZIONE
Il veicolo non funziona.	La batteria è scarica.	Ricaricare la batteria. (Consultare: Connessioni - Ricarica batteria).
	Il fusibile termico è danneggiato.	Sostituire il fusibile termico. (Consultare: Manutenzione - Fusibile termico).
	Gli agganci delle ruote non sono ben avvitati.	Controllare che le ruote siano agganciate correttamente. (Consultare: Montaggio - ruote).
	Le connessioni della batteria sono scollegate.	Controllare che i connettori della batteria siano correttamente connessi al momento della ricarica della batteria. (Consultare: Connessioni - Ricarica batteria). In tal caso, contattare il servizio tecnico Injusa scrivendo a service@injusa.com
	La batteria è danneggiata.	Sostituire la batteria. (Consultare: Manutenzione - Sostituzione batteria).
	Guasto all'impianto elettrico o motore danneggiato.	Ti invitiamo a contattare il servizio tecnico di Injusa scrivendo a service@injusa.com per risolvere il problema nel miglior modo possibile.
Il veicolo non funziona correttamente, si ferma o fa rumore.	La batteria non è completamente carica.	Controllare che i connettori della batteria siano correttamente connessi al momento della ricarica della batteria. (Consultare: Connessioni - Ricarica batteria).
	La batteria è danneggiata.	Sostituire la batteria. (Consultare: Manutenzione - Sostituzione batteria).
	Le connessioni della batteria sono scollegate.	Controllare che i connettori della batteria siano correttamente connessi al momento della ricarica della batteria. (Consultare: Connessioni - Ricarica batteria). In tal caso, contattare il servizio tecnico Injusa scrivendo a service@injusa.com
	Il veicolo è sovraccarico.	Ridurre il peso sul veicolo. (Consultare: Sicurezza - Avvertenze per l'uso)
	Si sta utilizzando il veicolo in condizioni inadeguate.	Verificare che il veicolo si stia utilizzando in un luogo adeguato. (Consultare: Sicurezza - Avvertenze per l'uso).
	Guasto all'impianto elettrico o motore danneggiato.	Ti invitiamo a contattare il servizio tecnico di Injusa scrivendo a service@injusa.com o info@injusa.com per risolvere il problema nel miglior modo possibile.
La batteria non si carica.	Le connessioni della batteria sono scollegate.	Controllare che i connettori della batteria siano correttamente connessi al momento della ricarica della batteria. (Consultare: Connessioni - Ricarica batteria). In tal caso, contattare il servizio tecnico Injusa scrivendo a service@injusa.com
La batteria fa rumore durante la ricarica e il caricabatterie si surriscalda.	È normale, non bisogna preoccuparsi.	Se si osservano comportamenti fuori dal normale, contattare il servizio tecnico di Injusa scrivendo a service@injusa.com per risolvere il problema nel miglior modo possibile.

Hai un dubbio o un problema su alcuni dei nostri prodotti? Risolvilo rapidamente sul nostro website di supporto:

<https://support.injusa.com>

Scrivici all'indirizzo elettronico del nostro dipartimento tecnico service@injusa.com
o chiama al numero (+34) 96 555 08 62 (Lunedì - Venerdì) 7:00 AM - 3:00 PM ora spagnola.

PROBLEMA	POSSÍVEL CAUSA	SOLUÇÃO
O veículo não funciona.	A bateria está descarregada.	Carregar a bateria (Consultar: Ligações - Carga bateria).
	O fusível térmico tem-se danado.	Deverá substituir o fusível térmico. (Consultar: Manutenção - Fusível térmico).
	As ancoragens das rodas estão frouxas.	Verificar que as rodas estão corretamente ancoradas. (Consultar: Montagem - roda).
	As ligações da bateria estão soltas.	Verificar que as ligações da bateria estão corretamente ligadas. Caso de estar desligados, contacte com o serviço de suporte Injusa no service@injusa.com
	A bateria está danada.	Substituir a bateria. (Consultar: Manutenção - substituição bateria).
	Falha do sistema elétrico ou motor danificado.	É favor contactar o serviço de suporte da Injusa no service@injusa.com para resolver o problema da melhor maneira.
O veículo não funciona corretamente, detém-se ou faz algum tipo de som.	A bateria está descarregada.	Verificar que as ligações da bateria estão corretamente ligadas ao carregar a bateria. (Consultar: Ligações - Carga bateria).
	La batería está dañada.	Substituir a bateria. (Consultar: Manutenção - substituição bateria).
	As ligações da bateria estão soltas.	Verificar que as ligações da bateria estão corretamente ligadas. Caso de estar desligados, contacte com o serviço de suporte Injusa no service@injusa.com
	O veículo está sobrecarregado.	Reduzir a carga sobre o veículo. (Consultar: Segurança - Advertências de uso).
	O veículo está a ser utilizado sob condições não adequadas.	Verificar que o veículo está a ser utilizado num local adequado. (Consultar: Segurança - Advertências de uso).
	Falha do sistema elétrico ou motor danificado.	É favor contactar o serviço de suporte da Injusa no service@injusa.com para resolver o problema da melhor maneira.
A bateria não carga.	As ligações da bateria estão soltas.	Verificar que as ligações da bateria estão corretamente ligadas. Caso de estar desligados, contacte com o serviço de suporte Injusa no service@injusa.com
A bateria faz um leve som ao carregar ou o carregador aquece-se.	É normal, não é motivo de preocupação.	Se observar qualquer coisa fora do normal, é favor contactar o serviço de suporte da Injusa no service@injusa.com para resolver o problema da melhor maneira.

Tens alguma duvida ou problema com um dos nossos produtos? Resolve rapidamente acedendo á nossa página web:

<https://support.injusa.com>

Escreva um correio eletrónico ao nosso departamento de suporte service@injusa.com

Ou então, ligue para o (+34) 96 555 08 62 (Segunda - Sexta-feira) 7:00 AM - 3:00 PM hora espanhola.

PROBLEEM	MOGELIJKE OORZAAK	OPLOSSING
Het voertuig werkt niet.	De batterij is leeg.	Laad de batterij op. (Raadpleeg: Aansluitingen - Batterij opladen).
	De zekering is beschadigd.	De zekering moet worden vervangen. (Raadpleeg: Onderhoud - Zekering).
	De verankeringen van de wielen zijn los.	Zorg dat de wielen naar behoren zijn verankerd. (Raadpleeg: Montage - wiel).
	De aansluitingen van de batterij zitten los.	Controleer dat de connectoren van de batterij naar behoren zijn aangesloten. Als ze losgekomen zijn, neem dan contact op met de ondersteuningsdienst van Injusa op service@injusa.com
	De batterij is beschadigd.	Vervang de batterij. (Raadpleeg: Onderhoud - Batterij vervangen).
	Storing in elektrisch systeem of beschadigde motor.	Gelieve contact op te nemen met de ondersteuningsdienst van Injusa op service@injusa.com para om het probleem zo goed mogelijk op te lossen.
Het voertuig werkt niet naar behoren, het stopt of maakt geluid.	De batterij is leeg.	Controleer dat de connectoren van de batterij naar behoren zijn aangesloten bij het opladen van de batterij. (Raadpleeg: Aansluitingen - Batterij opladen).
	De batterij is beschadigd.	Vervang de batterij. (Raadpleeg: Onderhoud - Batterij vervangen).
	De aansluitingen van de batterij zitten los.	Controleer dat de connectoren van de batterij naar behoren zijn aangesloten. Als ze losgekomen zijn, neem dan contact op met de ondersteuningsdienst van Injusa op service@injusa.com
	Het voertuig is overbelast.	Verminder de belasting op het voertuig. (Raadpleeg: Veiligheid - Gebruiksvoorschriften)
	Het voertuig wordt in ongeschikte omstandigheden gebruikt.	Zorg dat het voertuig op een geschikte plaats wordt gebruikt. (Raadpleeg: Veiligheid - Gebruiksvoorschriften)
	Storing in elektrisch systeem of beschadigde motor.	Gelieve contact op te nemen met de ondersteuningsdienst van Injusa op service@injusa.com para om het probleem zo goed mogelijk op te lossen.
De batterij laadt niet op.	De aansluitingen van de batterij zitten los.	Controleer dat de connectoren van de batterij naar behoren zijn aangesloten. Als ze losgekomen zijn, neem dan contact op met de ondersteuningsdienst van Injusa op service@injusa.com
De batterij maakt een licht geluid bij het opladen of de lader wordt heet.	Dit is normaal, u hoeft zich geen zorgen te maken.	Als u iets abnormaals waarneemt, gelieve dan contact op te nemen met de ondersteuningsdienst van Injusa via service@injusa.com om het probleem op de beste manier te verhelpen.

Heeft U vragen over of problemen met één van onze producten? Los het snel op via volgende website:

<https://support.injusa.com>

Stuur een e-mail naar onze afdeling ondersteuning op service@injusa.com
of bel op het nummer (+34) 96 555 08 62 (Maandag - Vrijdag) 07.00 u - 15.00 u Spaanse tijd.

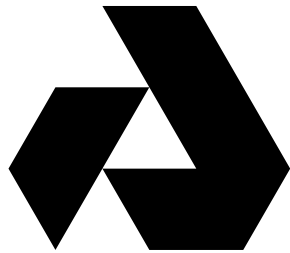

INJUSA



- FABRICADO EN ESPAÑA.
- FABRIQUÉ EN ESPAGNE.
- MADE IN SPAIN.
- HERGESTELLT IN SPANIEN.
- FABBRICATO IN SPAGNA.
- FABRICADO EM ESPANHA.
- GEFABRICEERD IN SPANJE.

