

06-20 V2

REF. 66017

MARCHA ADELANTE / MARCHA ATRÁS • MARCHÉ AVANT / MARCHÉ ARRIÈRE  
FORWARD / REVERSE • VORWÄRTS / RÜCKWÄRTS • AVANTI / INDIETRO  
MARCHA A FRENTE / MARCHA ATRÁS • VOORUIT / ACHTERUIT

BATERIA  
BATTERIE  
BATTERY  
BATTERIA  
ACCU

12V

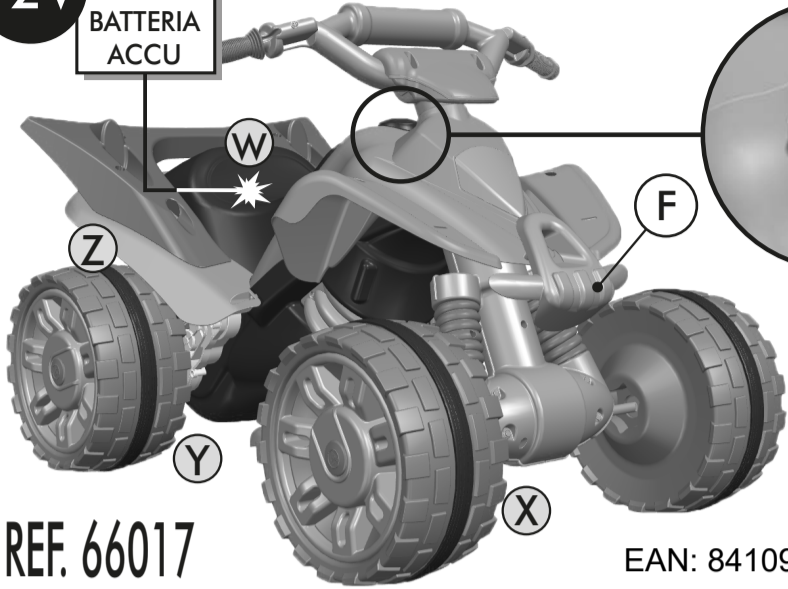

EAN: 8410964660172

(ES) • Este artículo sólo puede ser utilizado con una batería recargable de 12V marca INJUSA y un cargador de baterías de 12V marca INJUSA Ref. 993. Utilizar sólo las baterías especificadas.  
(FR) • Cet article ne peut être utilisé qu'avec une batterie de 12V marque INJUSA et un chargeur de batteries de 12V marque INJUSA Ref. 993. Utiliser seulement les batteries spécifiées.  
(EN) • This article can only be used with a 12V rechargeable battery of the make INJUSA and a 12V battery charger of the make INJUSA ref. 993. Only the specified batteries are to be used.  
(DE) • Dieses Erzeugnis darf nur mit einer wiederaufladbaren 12V-Batterie der Marke INJUSA und einem INJUSA-12V-Batterie-Ladegerät Bez.-Nr. 993 betrieben werden. Lediglich die vorgeschriebenen Batterien einsetzen.  
(IT) • Questo articolo può essere usato solamente con una batteria ricaricabile da 12V marca INJUSA e un caricatore da 12V marca INJUSA Ref. 993. Sono da usarsi soltanto le batterie specificate.  
(PT) • Este artigo apenas poderá ser utilizado com uma bateria recarregável de 12V marca INJUSA e um carregador de baterias de 12V marca INJUSA Ref. 993. Utilizar apenas baterias do tipo especificado.  
(NL) • Dit artikel kan slechts gebruik worden met een oplaadbare accu van 12V, merk INJUSA en een acculader 12V merk INJUSA ref. 993. Men dient alleen de aangegeven soort batterijen te gebruiken.

• Tension Nominal: 12 V  
• Aislamiento del motor tipo: H  
• Intensidad Nominal: 1,4 A  
• Potencia Nominal: 16,8 W  
MUY IMPORTANTE - Este vehículo lleva un disyuntor térmico de seguridad. Podrá conseguir su reposito remediando a pedido a INJUSA.  
• Tension Nominal: 12 V  
• Isolation du moteur type: H  
• Intensité Nominale: 1,4 A  
• Puissance Nominale: 16,8 W  
TRES IMPORTANT - Ce véhicule porte un disjoncteur thermique de sûreté. Pour obtenir un rechange il suffit d'en passer commande à INJUSA.  
• Voltage rating: 12 V  
• Motor insulation type: H  
• Current rating: 1,4 A  
• Rated power: 16,8 W  
VERY IMPORTANT - This vehicle is fitted with a safety thermal cut-out. Replacements can be obtained by ordering from INJUSA.  
• Nennspannung: 12 V  
• Motorisolation: Type H  
• Nennstromstärke: 1,4 A  
• Nennleistung: 16,8 W  
SEHR WICHTIG - Dieses Fahrzeug ist mit einem Sicherheits-Thermounterbrecher ausgestattet. Bei Bedarf liefert INJUSA ein entsprechendes Ersatzteil.  
• Tension Nominal: 12 V  
• Isolamento del motore tipo H  
• Intensità Nominale: 1,4 A  
• Potenza Nominale: 16,8 W  
MOLTO IMPORTANTE - Questo veicolo porta un disgiuntore termico di sicurezza. Potrete ottenerne il ricambio passando l'ordinazione a INJUSA.  
• Tension Nominal: 12 V  
• Isolamento do motor tipo: H  
• Intensidade Nominal: 1,4 A  
• Potência Nomina: 16,8 W  
MUITO IMPORTANTE - Este veículo possui um disjuntor térmico de segurança. Podrá conseguir a sua reposição remetendo à INJUSA a sua encomenda.  
• Spanningswaarde: 12 V  
• Motorisolationstyp: H  
• Stroomsterkte: 1,4 A  
• Vermogen: 16,8 W  
ZEER BELANGRIJK - Dit voertuig beschikt over een uitschakelaar als beveiliging. Deze kan vervisseld worden via bestelling bij INJUSA

PROCESO DE MONTAJE - ASSEMBLAGE - ASSEMBLY - MONTAGEABLAUF - FASI DI MONTAGGIO - PROCESO DE MONTAGEM - MONTAGE PROCES

**1** A Ø12 x1  
**2** B Ø12 x1  
**3** C Ø12 x3  
**4** D CLACK! CLACK!  
**5** F  
**6** G Ø12 x2  
**7** H Ø3,6 x 13 x5  
**8** J M5 x 45 x1  
K M5 x1  
**9** P Ø4 x 16 x4

INSTRUCCIONES DE USO • MODE D'EMPLOI • INSTRUCTIONS FOR USE • GEBRAUCHSANLEITUNG • ISTRUZIONI PER L'USO • INSTRUÇÕES DE USO • GEBRUIKSAANWIJZINGEN

**ESPAÑOL**

• **MUY IMPORTANTE!** Leer todas las instrucciones antes de utilizar el vehículo por primera vez. Consulte las instrucciones para futuras consultas. RECOMENDAMOS SEA MONTADO ESTE JUGUETE POR UN ADULTO. Retirar las herramientas de montaje y los engarces, antes de dar el juguete al niño.  
• El montaje incorrecto del manillar puede ser peligroso. El montaje incorrecto de las ruedas puede ser peligroso.  
• **NO SOBRECARGAR EL VEHÍCULO, ESTÁ DISEÑADO PARA EL USO DE UN NIÑO.**  
• **¡ADVERTENCIA!** UTILIZAR BAJO LA SUPERVISIÓN DE UN ADULTO.  
• **¡ADVERTENCIA!** NO UTILIZAR EN LUGARES CON TRÁFICO.  
• Asegure de que el vehículo se utiliza en un lugar lo suficientemente grande y adecuado para su uso que no tenga escarpadas, vestas, cubres, escalones, etc.  
• **¡ATENCIÓN!** no dejar el vehículo cerca de alguna fuente de calor (radiadores, etc...). **NO INTRODUCIR** el vehículo dentro del agua o en la arena.  
• **¡ATENCIÓN!** limpiar el juguete con el cargador desconectado. No utilizar productos de limpieza abrasivos, ni rociar directamente con agua. Para limpiar el vehículo, utilizar un trapo ligeramente humedecido con agua. **NUNCA** mojar partes del vehículo como: el motor, cables, fusible, pilas y conectores.  
• La batería, el cargador, los cables, los conectores y la carcasa, deben ser examinados periódicamente para evitar peligros potenciales. En caso de deterioro, deben sustituirse todos los defectos antes de su utilización.  
• Controle regularmente el estado del vehículo, especialmente todas las partes encargadas de la sujeción y aquellas partes que se desgastan. Asegúrese de que la dirección funcione correctamente.  
• **INJUSA ADVIERTE:** El no realizar dichos controles y recomendaciones de mantenimiento puede provocar una caída o volcar.  
• **EL CARGADOR NO ES UN JUGUETE.**  
• **NO CORTOCIRCUITAR LOS TERMINALES DE ALIMENTACIÓN.**  
• Cuando la velocidad del juguete vaya disminuyendo sensiblemente, quiere decir que las baterías están descargadas por lo que es necesario CARGARLAS INMEDIATAMENTE, YA QUE EN CASO CONTRARIO SE ESTROPEARÁN IRREMEDIABLEMENTE. Recargar bajo la vigilancia de un adulto.  
• No dejar el juguete inactivo con la batería descargada. En el caso de que el juguete tuviese que quedar inactivo por un largo periodo, se recomienda cargar la batería y desconectarla, volviéndola a cargar cada 5 o 6 meses. Siguiendo estas normas disfrutará de una larga duración. En el caso de que no se observen estas características del juguete, a toda garantía acerca de la eficacia de las baterías.  
• **¡ATENCIÓN!** EL CAMBIO DE BATERÍA ÚNICAMENTE DEBERÁ EFECTUARLO UN ADULTO.  
• **¡ATENCIÓN!** La tapa de protección de la batería deberá desmontarse y volverse a montar por un adulto con ayuda de una llave adecuada. La cual deberá guardarse fuera del alcance de los niños.  
• No dejar a las características del juguete, debe usarse con prudencia, puesto que requiere habilidad, con el fin de evitar colisiones que causen lesiones al usuario y a terceros.  
• **ADVERTENCIA!** El uso del artículo en terrenos no privados puede provocar un riesgo de accidente.  
• Para el manejo seguro del artículo, asegúrese de que el niño sepa utilizar el acelerador y la dirección del vehículo correctamente.  
• **NE SURCHARGEZ JAMAIS LE VEHICULE - IL EST**

**CONÇU POUR UN ENFANT.**

• **ATTENTION!** A UTILISER SOUS LA SURVEILLANCE D'UN ADULTE.  
• **ATTENTION!** NE PAS UTILISER SUR LA VOIE PUBLIQUE.  
• Assurez-vous que le véhicule est utilisé dans un endroit suffisamment grand, correspondant à son utilisation et ne présentant pas des pentes trop raides, des dos d'âne, des marches, etc.  
• **ATTENTION!** ne jamais approcher le véhicule d'une source de chaleur (radiateurs, etc...). **NE PAS INTRODUIRE** le véhicule dans l'eau ou le sable.  
• **ATTENTION!** débrancher le chargeur avant de nettoyer le jouet. Ne pas utiliser des produits d'entretien abrasifs. Nettoyer à l'aide d'un chiffon humide. **NE JAMAIS** mouiller le moteur, les câbles, les fusibles, les piles ou les connecteurs.  
• La batterie, le chargeur, les câbles, les connecteurs et la carcasse doivent être examinés périodiquement afin d'éviter des risques. En cas de dommages, réparer toutes les défaillances avant une nouvelle utilisation.  
• Contrôlez régulièrement l'état du jouet, en particulier celui des systèmes de fixation et les pièces d'usure et s'assurer que la direction du jouet fonctionne correctement.  
• **ATTENTION!** Si vous ne procédez pas à ces vérifications et si vous ne respectez pas ces instructions d'entretien, cela peut provoquer une chute ou un retournement.  
• **LE CHARGEUR N'EST PAS UN JOUET.**  
• **NE COURT-CIRCUITEZ PAS LES BORNES D'ALIMENTATION.**  
• Lorsque la vitesse du jouet diminue sensiblement, ceci signifie que les batteries sont déchargées. Il faut donc les charger IMMÉDIATEMENT, SINON ELLES RISQUENT DE SE DÉTÉRIORER IRREMEDIABLEMENT. Recharger les batteries sous la surveillance d'un adulte.  
• Ne pas laisser le jouet inactif avec la batterie déchargée. Au cas où le jouet devrait rester inactif pendant longtemps, il est recommandé de charger la batterie, de la débrancher et de la recharger tous les 5 ou 6 mois. Si ces normes sont suivies, la batterie aura une longue durée de vie. Dans le cas contraire, INJUSA renonce à toute garantie concernant l'efficacité des batteries.  
• **ATTENTION!** LE CHANGEMENT DE LA BATTERIE DE CE PRODUIT DEVRA ÊTRE FAIT UNIQUEMENT PAR UN ADULTE.  
• **ATTENTION!** Le capot de la batterie doit être démonté et remonté par un adulte à l'aide d'un outil approprié. Outil qui ne devra pas être mis entre les mains des enfants.  
• Complétez tous les caractéristiques de ce jouet, celui-ci doit être utilisé avec prudence, et requiert habileté, afin d'éviter des collisions pouvant causer des lésions à l'utilisateur ou des tiers.  
• **AVERTISSEMENT!** L'usage de l'article sur des terrains non privés peut engendrer un risque d'accident.  
• Pour la manipulation de l'article, assurez-vous que votre enfant sait utiliser correctement l'accélérateur et la direction du véhicule.  
• **VERY IMPORTANT!** Read all instructions before using the vehicle for the first time. Keep the instructions for future reference. **THIS TOY MUST BE ASSEMBLED BY AN ADULT.** Remove assembly tools and wire binders before handing toy over to children.  
• It may be dangerous to assemble the handlebars incorrectly. It may be dangerous to assemble the wheels incorrectly.  
• **DO NOT OVERLOAD THE VEHICLE, IT IS DESIGNED FOR THE USE OF ONE CHILD.**  
• **WARNING!** USE IN THE PRESENCE OF AN ADULT.  
• **WARNING!** NOT TO BE USED IN TRAFFIC.  
• Make sure that the area is big enough and suitable for use without any steep slopes, landings, steps etc.  
• **CAUTION!** do not leave the vehicle near a heat source (radiators, etc...). **DO NOT PUT** the vehicle in water or sand.  
• **CAUTION!** always disconnect charger before cleaning toy. Do not use abrasive cleaning products, or spray it directly with water. To clean the vehicle, use a

**DEUTSCH**

lightly dampened cloth. NEVER wet the vehicle carriage parts: the motor, cables, fuse, batteries and connectors.  
• The battery, charger, cables, connectors and the frame must be inspected periodically to avoid possible danger. If any part has deteriorated, it must be corrected before use.  
• Vehicle condition, must be regularly checked, especially all of the fastening parts that wear off. It must also be checked that the vehicle steering is operating correctly.  
• **INJUSA WARNING:** Non-compliance with the above recommendations for inspection and maintenance may result in a tracking instability or turnover of the vehicle.  
• **THE BATTERY CHARGER IS NO TOY.**  
• **DO NOT SHORT-CIRCUIT SUPPLY TERMINALS.**  
• When the toy's speed drops appreciably, this means that the batteries are run down and must be RECHARGED IMMEDIATELY, OTHERWISE THEY WILL BE IRREPARABLY DAMAGED. Charge battery only under the supervision of an adult.  
• Do not leave the toy inactive with the battery run down. In the event of having to leave the toy inactive for a long period of time, we recommend charging the battery and disconnecting it, recharging it every 5 or 6 months. If you keep to these instructions the battery will enjoy a long life and may be recharged many times.  
• Do not follow the instructions, INJUSA will not give any guarantee as to the efficiency of the batteries.  
• **WARNING!** BATTERY CHANGE OF THIS PRODUCT SHALL ONLY BE MADE BY AN ADULT PERSON.  
• **WARNING!** The battery protecting hood shall only be dismantled and refitted by an adult person using a suitable spanner, which shall always be kept out of reach of children.  
• Due to the characteristics of the toy, it must be used with prudence, since it requires skills, in order to avoid collisions that may cause injuries to the user and third parties.  
• **WARNING!** The use of the item in non private areas may carry risk of accident.  
• For the safe driving of the item, please make sure that the child knows how to use correctly the accelerator and the steering of the vehicle.  
• **SEHR WICHTIG!** Bitte alle Anweisungen genau durchlesen, bevor das Fahrzeug zum ersten Mal benutzt wird. Bitte Bewahren Sie die Gebrauchsanweisungen gut auf. Bei möglichen Fragen können Sie Ihnen nützlich sein. **WIR EMPFEHLEN, DASS DIESES SPIELZEUG VON EINEM ERWACHSENEN MONTIERT WIRD.** Vor Übergabe des Spielzeuges an das Kind, Zusammenbauwerkzeuge und Befestigungsklammern wegbringen.  
• Der unsachgemäße Anbringung des Lenkers kann gefährlich sein. Die unsachgemäße Anbringung der Räder kann gefährlich sein.  
• **NIEMAL DAS FAHRZEUG ÜBERLADEN, NUR FÜR EIN KIND GEEIGNET!**  
• **ACHTUNG!** GEBRAUCH AUSSCHLIESSLICH UNTER AUFSICHT EINES ERWACHSENEN.  
• **ACHTUNG!** NICHT IM STRASSENVERKEHR ZU VERWENDEN.  
• Achten Sie darauf, dass ein ausreichend großes und geeignetes Übungsgelände ohne stärkere Gefälle, Treppen etc. vorhanden ist.  
• **VORSICHT!** Fahrzeug nicht in der Nähe von Wärmequellen (Heizkörper usw.) stehenlassen. **DAS FAHRZEUG WEDER IN DAS WASSER NOCH IN DEN SAND FÄHREN.**  
• **VORSICHT!** Die Reinigung des Spielzeuges darf nur bei ausgeschaltetem Ladegerät erfolgen. Für die Reinigung kein Scheuermittel verwenden und nicht direkt mit Wasser bespritzen. Lediglich mit leicht wasserfeuchten Lappen reinigen. Folgende Fahrzeugteile dürfen NIE nass werden: Motor, Verdrahtungen, Sicherungen, Batterien und Anschlüsse.  
• Die Batterie, das Aufladegerät, die Kabel, die Anschlüsse und das Gehäuse müssen periodisch überprüft werden, um mögliche Gefahren zu verhindern. Im Falle einer Beschädigung, müssen alle Defekte vor dessen erneutem Gebrauch behoben werden.  
• Überprüfen Sie regelmäßig den Zustand des Fahrzeuges, besonders denjenigen der Befestigungs- und Verschleißteile sowie den tadellosen Gang der Lenkung.  
• **INJUSA WARNT:** Die Nichtdurchführung dieser Überwachung und nichtbeachtung der Instandhaltungsempfehlungen kann zu unfällen führen.  
• **DAS LADEGERÄT IST KEIN SPIELZEUG.**  
• **STROMZUFÜHRKLEMMEN NICHT KURZSCHLIESSEN.**  
• Sobald die Geschwindigkeit des Spielzeuges spürbar nachlässt, bedeutet das, dass die Batterien entladen sind und es notwendig ist, DIESE SOFORT AUFZULADEN, DA SIE DURCH WEITERE ENTLADUNG UNABANDERLICH ZERSTÖRT WÜRDEN. Batterie unter der aufsicht eines erwachsenen laden.  
• Das Spielzeug nicht mit entladener batterie aufbewahren. Sollte das Spielzeug längere zeit nicht betrieben werden, wird empfohlen, die batterie zu laden und anschließend abzuklemmen und in zeitabständen von 5-6 monaten wieder zu laden. bei berücksichtigung dieser anweisungen hält das spielzeug besonders lange. im falle der nichtbefolgung dieser anweisungen übernimmt injusa keine garantie für die leistung der batterie.  
• **ACHTUNG - BATTERIEWECHSEL DARF LEDIGLICH VON EINEM ERWACHSENEN DURCHFÜHRT WERDEN.**  
• **ACHTUNG:** Der batterieschutzdeckel darf nur von einem erwachsenen mit hilfe eines geeigneten schlüssels ausgebaut und wieder eingebaut werden.  
• Aufgrund der besonderen merkmale des spielzeuges, müssen sie es mit vorsicht benutzen. man braucht geschicklichkeit um verletzungen von benutzer sowie an dritten zu vermeiden.  
• **WARNUNG!** Eine verwendung des artikels außerhalb des privatreichs kann zu unfällen führen.  
• Bitte vergewissern sie sich, dass das kind die verwendung des gaspedals und des lenkrads des fahrzeuges richtig beherrscht.  
• **MOLTO IMPORTANTE:** Leggere tutte le istruzioni prima di usare per la prima volta il veicolo. Conservare le istruzioni: possono servire in future occasioni. **SUGGERIAMO CHE QUESTO GIOCATTOLO SIA MONTATO DA UN ADULTO.** Ritirare gli utensili di montaggio e i cestoni prima di dare il giocattolo al bambino.  
• Il montaggio errato della maniglia può essere pericoloso. Il montaggio errato delle ruote può essere pericoloso.  
• **NON SOPRACCARICARE IL VEICOLO, STA OMOLOGATO PER L'USO DI UNA SOLA PERSONA.**  
• **AVVERTENZA!** USARE SOTTO LA SORVEGLIANZA DI UN ADULTO.  
• **AVVERTENZA!** NON USARE NEL TRAFFICO.  
• Assicuratevi che il veicolo viene usato in uno spazio abbastanza grande e adatto per l'uso che se ne deve fare, cioè senza salite scoscese, né cime, né gradini, ecc.  
• **ATTENZIONE!** non lasciare il veicolo nelle prossimità di fonti di calore (caloriferi, ecc...). **NO INTRODURRE** il veicolo nell'acqua o nella sabbia.  
• **ATTENZIONE!** pulire il giocattolo con il caricatore spento. Non usare prodotti di pulizia abrasivi né bagnare direttamente con acqua. Per pulire il veicolo, usare uno straccio leggermente umido nell'acqua. **NON bagnare MAI** le parti del veicolo caricate: motore, cavi, fusibili, pile e connettore.  
• La batteria, il caricatore, i cavi, i connettori e la carcassa, devono essere verificati periodicamente per evitare pericoli potenziali. In caso di deterioramento, devono riparare tutti i difetti prima dell'uso.  
• Controllate regolarmente lo stato del giocattolo, specie tutte quelle parti incaricate del fissaggio e quelle più soffermate a logorio. In particolare, che lo sterzo del veicolo funzioni correttamente.  
• **INJUSA AVVERTE:** La mancata esecuzione delle suddette verifiche e raccomandazioni di manutenzione può provocare una caduta o un ribaltamento.  
• **IL CARICATORE NON È UN GIOCATTOLO.**

**ITALIANO**

• **NON CORTOCIRCUITARE I TERMINALI PER L'ALIMENTAZIONE DI CORRENTE.**  
• Quando la velocità del giocattolo diminuisce sensibilmente, vuol dire che le batterie sono scariche, per cui è necessario RICARICARLE IMMEDIATAMENTE, DATO CHE IN CASO CONTRARIO SI DANNEGGIANO IRREMEDIABEMENTE. Ricaricare sotto il controllo di un adulto.  
• Non lasciare il giocattolo inattivo con la batteria scarica. Nel caso in cui il giocattolo dovesse essere lasciato inattivo per un lungo periodo di tempo, si consiglia di caricare la batteria e di staccarla, tornandola a caricare ogni 5 o 6 mesi. Seguendo queste norme la batteria durerà a lungo. Nel caso in cui non vengono rispettate le seguenti istruzioni, la INJUSA declina ogni responsabilità sull'efficienza delle batterie.  
• **ATTENZIONE:** LA SOSTITUZIONE DELLA BATTERIA DI QUESTO PRODOTTO SOLTANTO DOVRA ESSERE ESEGUITA DA PERSONA ADULTA.  
• **ATTENZIONE:** Il coperchio di protezione della batteria dovrà essere staccato e rifissato da un adulto, con un cingolo sicuro dell'articolo, assicurarsi che il bambino sappia usare correttamente l'acceleratore e la direzione del veicolo.  
• Per le caratteristiche del giocattolo, bisogna usare prudenza, dato che è richiesta abilità, in modo da evitare collisioni che possano causare lesioni all'utilizzatore o ad altri.  
• **AVVERTENZA!** L'uso dell'articolo in terreni non privati può provocare un rischio di incidente.  
• Per l'utilizzo sicuro dell'articolo, assicurarsi che il bambino sappia usare correttamente l'acceleratore e la direzione del veicolo.  
• **MUITO IMPORTANTE:** Ler todas as instruções antes de utilizar o veículo pela primeira vez. Guarde estas instruções; podem ser-lhe úteis em futuras consultas. RECOMENDAMOS QUE ESTE BRINQUEDO SEJA MONTADO POR UM ADULTO. Retirar os utensílios de montagem e os elementos de fixação.  
• Corra-se perigo se for incorrectamente efectuada a montagem do eixo de direcção. O montagem incorrecto do guião pode ser perigoso.  
• **NÃO SOBRECARGAR O VEÍCULO. ESTÁ CATEGORIZADO PARA O USO DE UMA ÚNICA CRIANÇA.**  
• **ATENÇÃO!** UTILIZAR SOB A VIGILÂNCIA DE UM ADULTO.  
• **ATENÇÃO!** NÃO UTILIZAR NA VIA PÚBLICA.  
• Certifique-se de que o veículo é utilizado num local suficientemente extenso e adequado para a sua utilização, não devendo apresentar encostas íngremes, declives, degraus, etc.  
• **ATENÇÃO!** Não deixar o veículo perto de alguma fonte de calor (radiadores, etc...). **NÃO INTRODUIZIR** o veículo dentro de água ou na areia.  
• **ATENÇÃO!** limpar o brinquedo com o carregador desligado. Não utilizar produtos de limpeza abrasivos. Não borrifar directamente com água. Para limpar o veículo, utilizar um trapo ligeiramente humedecido com água.  
• **NUNCA** molhar partes do veículo: o motor, fios, fusíveis, pilhas e conectores.  
• A bateria, o assador, os fios, os conectores e a carcassa, deverão ser examinados periodicamente para evitar perigos potenciais. Em caso de deterioro, deverão solucionar-se todos os defeitos antes da sua utilização.  
• Controlar com regularidade o estado do veículo, especialmente de todas as partes responsáveis pela fixação e das partes sujeitas a desgaste. Certifique-se do correcto funcionamento da direcção do veículo.  
• **AVISO DA INJUSA:** Corra-se o risco de cair ou de recomendações de manutenção.  
• **AVISO DA INJUSA:** Corra-se o risco de cair ou de recomendações de manutenção.  
• **NÃO PROVOCAR CURTO-CIRCUITO NOS TERMINAIS DE ALIMENTAÇÃO.**  
• Quando a velocidade do brinquedo vai diminuindo sensivelmente, quere dizer que as baterias estão descarregadas, pelo que é necessário as CARGAR INMEDIATAMENTE, JA QUE EM CASO CONTRARIO SE ESTROPEARÃO IRREMEDIABLEMENTE. Carregar a bateria vigiada por um adulto.  
• Não deixar o brinquedo inactivo com a bateria descarregada. No caso de que o brinquedo estivesse inactivo por um periodo de tempo longo, recomenda-se carregar a bateria e desligar-la, voltando a carregar cada 5 ou 6 meses. Seguindo estas normas disfrutará de uma longa duração. No caso de que não se observarem estas características do brinquedo, a toda garantia acerca da eficácia das baterias.  
• **ATENÇÃO!** ALLEEN VOLWASSENEN MOGEN DE BATTERIJEN VAN DIT PRODUCT VERWISSELEN.  
• **ATTENTIE:** De beschermingsdeksel van de batterijen mag alleen worden verwijderd en opnieuw geplaatst door een volwassene; hiervoor is een speciale sleutel vereist. Deze sleutel moet buiten het bereik van de kinderen worden bewaard.  
• Vanwege de kenmerken van het speelgoed moet het voorzichtig gebruikt worden door het vaardigheden vereist nodig om aanvaringen te vermijden die letsel aan de gebruiker en/of derden kunnen veroorzaken.  
• **WAARSCHUWING!** Het gebruik van dit artikel in openbare gelegenheden kan ongelukken veroorzaken.  
• Om het artikel veilig te besturen, verzeker u ervan dat het kind weet hoe het gaspedaal correct te bedienen en te sturen.

**PORTUGUÊS**

• **ATENÇÃO!** A TROCA DE BATERIA DE ESTE PRODUTO UNICAMENTE DEVERÁ EFECTUAR-LO UMA PESSOA ADULTA.  
• **ATENÇÃO!** A tampa de protecção da bateria deverá desmontar-se e tornar-se a montar por uma pessoa adulta com ajuda de uma chave adequada. A qual deverá guardar-se fora do alcance das crianças.  
• Devido às características do brinquedo, deve de ser usado com prudência, uma vez que requer habilidade, a fim de evitar colisões que causem ferimentos ao utilizador e a terceiros.  
• **ATENÇÃO!** A utilização do artigo em terrenos não privados pode provocar o risco de acidente.  
• Para um manuseamento seguro do artigo, assegure-se que a criança sabe utilizar correctamente o acelerador e a direcção do veículo.  
• **ZEER BELANGRIJK!** Erst alle instrukties lezen alvorens voertuig voor de eerste keer te gebruiken. Bewaar de gebruiksaanwijzing voor toekomstig gebruik. **DE MONTAGE VAN DIT SPEELGOED DOOR EEN VOLWASSENEN WORDT AANBEVOLEN.** Verwijder het montagegereedschap en de losse bevestigingsdelen alvorens het speelgoed aan het kind te geven.  
• De verkeerde montage van het stuur kan gevaarlijk zijn. De verkeerde montage van de wielen kan gevaarlijk zijn.  
• **OVERLAAD HET VOERTUIG NIET. HET IS ONTWORPEN VOOR EEN KIND.**  
• **WAARSCHUWING!** GEBUIKEN ONDER HET WAREND OOK VAN EEN VOLWASSENEN.  
• **WAARSCHUWING!** NIET GEBUIKEN IN HET VERKEER.  
• Verzeker u zich er ook van dat het voertuig wordt gebruikt op een geschikte plaats die groot genoeg is en die geen gevaarlijke hellingen, heuvels of trede, enz heeft.  
• **OPLETEN!** Laat het voertuig niet voor lange tijd dicht bij warme-bronnen komen (radiatoren, etc.) NIET het voertuig in water onderdompelen of in het zand gebruiken.  
• **OPLETEN!** Het speelgoed schoonmaken met de oplader afgesloten. Geen bijtende middelen voor de schoonmaak van het voertuig gebruiken noch het direct met veel water in aanraking brengen. Voor het onderhoud gebruik niet een vochtige doek. **NOOIT** delicate delen van het voertuig bevuchten zoals: de motor, kabels, zekering, batterijen en aansluitstekers.  
• De accu, oplader, kabels aansluitklemmen en bak moeten regelmatig worden gecontroleerd om mogelijk gavaar te voorkomen. In geval van beschadiging moeten defecte delen vervangen worden voor het gebruik van het voertuig.  
• Controleer regelmatig de staat van het voertuig, in het bijzonder al de bevestigingsdelen en die delen die aan slijtage onderhevig zijn. Ook de besturing van het voertuig dient correct te functioneren.  
• **INJUSA WAARSCHUWT:** Het niet uitvoeren van genoemde controles en onderhoudaanbevelingen kan tot ongelukken veroorzaken.  
• **DE OPLADER IS GEEN SPEELGOED.**  
• Wanneer de snelheid van het speelgoed aanzienlijk terugloopt, betekent dit dat de accu bijna leeg is en dus dat het noodzakelijk is deze ONMIDDELLIJK OP TE LADEN. AANBEVOLEN ER ANDERS ONTSTELBARE SCHADE OPTREEDT. Moet opgeladen worden onder toezicht van volwassene.  
• Laat het speelgoed nooit inactief met een ontladen accu. In het geval dat het speelgoed voor lange tijd niet gebruikt wordt, raden wij aan de accu op te laden en hem vervolgens te ontkoppelen. Na onstreeks 5 of 6 maanden deze actie herhalen. Deze instructies opvolgen kunt u de accu een lang leven. In het geval dat deze instructies niet worden nagevolgd, aanvaardt INJUSA geen aansprakelijkheid tot garantie m.b.t. de werkzaamheid van de accu's.  
• **ATTENTIE:** ALLEEN VOLWASSENEN MOGEN DE BATTERIJEN VAN DIT PRODUCT VERWISSELEN.  
• **ATTENTIE:** De beschermingsdeksel van de batterijen mag alleen worden verwijderd en opnieuw geplaatst door een volwassene; hiervoor is een speciale sleutel vereist. Deze sleutel moet buiten het bereik van de kinderen worden bewaard.  
• Vanwege de kenmerken van het speelgoed moet het voorzichtig gebruikt worden door het vaardigheden vereist nodig om aanvaringen te vermijden die letsel aan de gebruiker en/of derden kunnen veroorzaken.  
• **WAARSCHUWING!** Het gebruik van dit artikel in openbare gelegenheden kan ongelukken veroorzaken.  
• Om het artikel veilig te besturen, verzeker u ervan dat het kind weet hoe het gaspedaal correct te bedienen en te sturen.

**NEDERLAND**

• **TRÈS IMPORTANT!** Lire attentivement toutes les instructions avant d'utiliser le véhicule pour la première fois. Conservez ce manuel d'instructions, il peut vous être d'une grande utilité par la suite. **NOUS RECOMMANDONS DE FAIRE MONTER CE JOUET PAR UN ADULTE.** Retirer les outils de montage et les accessoires avant de donner le jouet à l'enfant.  
• Le montage incorrect du guidon peut être dangereux. Le montage incorrect des roues peut être dangereux.  
• **NE SURCHARGEZ JAMAIS LE VEHICULE - IL EST**

ES • NO TIRAR LA BATERIA CON LOS DESPERDICIOS DOMÉSTICOS. Retirar las baterías usadas y depositarlas en contenedores especiales.  
FR • NE PAS JETER LA BATTERIE ENSEMBLE AVEC LES DÉCHETS DOMESTIQUES. Enlever du jouet les accumulateurs usagés et déposer dans des conteneurs spéciaux.  
EN • DO NOT DISPOSE OF THE BATTERY WITH HOUSEHOLD WASTE. Remove the used batteries and place in a special container.  
DE • DIE BATTERIE DARF NICHT MIT DEN HAUSHALTSABFÄLLEN ZUSAMMEN WEGGEWORFEN WERDEN. Sie muss in besonderen Behältern aufbewahrt werden.  
IT • NON GETTARE LA BATTERIA NELLA SPAZZATURA. Ritirare la batteria usata e depositare in contenitori speciali.  
PT • NÃO DEITAR FORA A BATERIA COM OS DESPERDICIOS DOMÉSTICOS. Retirar as baterias usadas e depositar em contentores especiais.  
NL • NIET DE ACCU MET DE HUISHOUDLIJKE AFVAL WEGDOEN. Verwijder gebruikte batterijen en deponeer ze in hiervoor geschikte containers.

ES • NO TIRAR LA BATERIA CON LOS DESPERDICIOS DOMÉSTICOS. Retirar las baterías usadas y depositarlas en contenedores especiales.  
FR • NE PAS JETER LA BATTERIE ENSEMBLE AVEC LES DÉCHETS DOMESTIQUES. Enlever du jouet les accumulateurs usagés et déposer dans des conteneurs spéciaux.  
EN • DO NOT DISPOSE OF THE BATTERY WITH HOUSEHOLD WASTE. Remove the used batteries and place in a special container.  
DE • DIE BATTERIE DARF NICHT MIT DEN HAUSHALTSABFÄLLEN ZUSAMMEN WEGGEWORFEN WERDEN. Sie muss in besonderen Behältern aufbewahrt werden.  
IT • NON GETTARE LA BATTERIA NELLA SPAZZATURA. Ritirare la batteria usata e depositare in contenitori speciali.  
PT • NÃO DEITAR FORA A BATERIA COM OS DESPERDICIOS DOMÉSTICOS. Retirar as baterias usadas e depositar em contentores especiais.  
NL • NIET DE ACCU MET DE HUISHOUDLIJKE AFVAL WEGDOEN. Verwijder gebruikte batterijen en deponeer ze in hiervoor geschikte containers.

# PIEZAS DE RECAMBIO - SPARE PARTS - PIECES DE RECHANGE - ERSATZTEILE - PEZZI DI RICAMBIO - PEÇAS DE REPOSIÇÃO - RESERVE ONDERDELEN

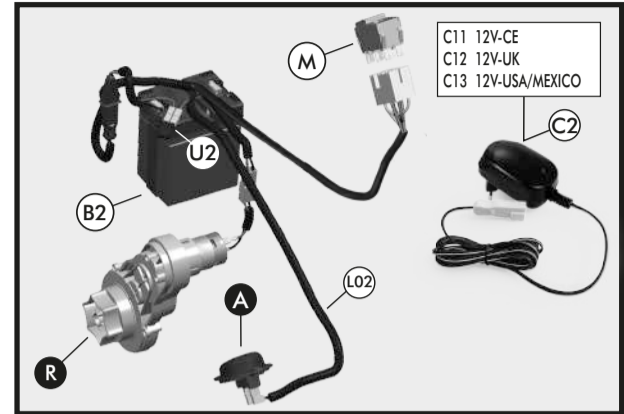
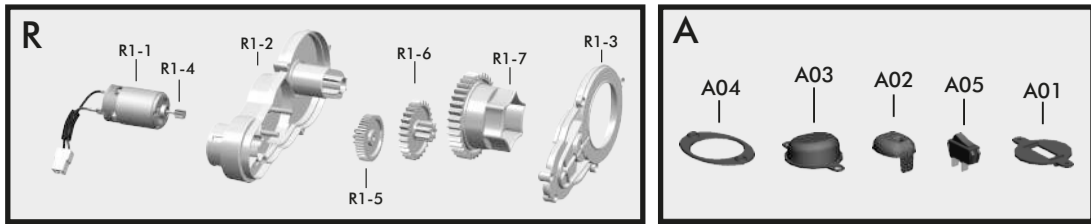

| Nº | CODIGO  | UNDS. | Nº  | CODIGO    | UNDS. | Nº   | CODIGO    | UNDS. |
|----|---------|-------|-----|-----------|-------|------|-----------|-------|
| 1  | 196601  | 1     | 21  | 1966021   | 1     | R    | 19660R    | 1     |
| 2  | 196602  | 1     | 22  | 1966022   | 1     | R1-1 | 19660R1-1 | 1     |
| 3  | 196603  | 1     | 23  | 1966023   | 1     | R1-2 | 19660R1-2 | 1     |
| 4  | 196604  | 1     | 24  | 1966024   | 1     | R1-3 | 19660R1-3 | 1     |
| 5  | 196605  | 1     | 25  | 1966025   | 1     | R1-4 | 19660R1-4 | 1     |
| 6  | 196606  | 1     | 30  | 196605055 | 1     | R1-5 | 19660R1-5 | 1     |
| 7  | 196607  | 1     | 31  | 196605037 | 4     | R1-6 | 19660R1-6 | 1     |
| 8  | 196608  | 1     | 32  | 196605014 | 7     | R1-7 | 19660R1-7 | 1     |
| 9  | 196608  | 1     | 33  | 196605108 | 4     | B2   | 19660B2   | 1     |
| 10 | 1966010 | 1     | 34  | 196605074 | 4     | U2   | 19660U2   | 1     |
| 11 | 1966011 | 4     | 35  | 196605064 | 15    | C2   | 19660C2   | 1     |
| 12 | 1966012 | 4     | 36  | 196609009 | 4     | L02  | 19660L02  | 1     |
| 13 | 1966013 | 4     | 37  | 1966038   | 2     | M    | 19660M    | 1     |
| 14 | 1966014 | 4     | 38  | 196606014 | 1     |      |           |       |
| 15 | 1966015 | 1     | A   | 19660A    | 1     |      |           |       |
| 16 | 1966016 | 1     | A01 | 19660A01  | 1     |      |           |       |
| 17 | 1966017 | 1     | A02 | 19660A02  | 1     |      |           |       |
| 18 | 1966018 | 1     | A03 | 19660A03  | 1     |      |           |       |
| 19 | 1966019 | 1     | A04 | 19660A05  | 1     |      |           |       |
| 20 | 1966020 | 1     | A05 | 19660A05  | 1     |      |           |       |

(ES) - UTILIZAR SOLO COMPONENTES ORIGINALES INJUSA PARA GARANTIZAR EL BUEN FUNCIONAMIENTO DEL VEHICULO.  
 (FR) - N'UTILISER QUE DES PIECES ORIGINALES INJUSA AFIN DE GARANTIR LE BON FONCTIONNEMENT DU VEHICULE.  
 (EN) - USE ONLY ORIGINAL INJUSA COMPONENTS TO GUARANTEE TROUBLE-FREE OPERATION OF THE VEHICLE.  
 (DE) - NUR INJUSA-ORIGINALTEILE VEWENDEN UM EINE STÖRUNGSFREIES FUNKTION DES FAHRZEUGES ZU GEWÄHRLEISTEN.  
 (IT) - UTILIZZARE UNICAMENTE COMPONENTI ORIGINALI INJUSA PER ASSICURARE IL BUON FUNZIONAMENTO DEL VEICOLO.  
 (PT) - UTILIZAR SOMENTE COMPONENTES ORIGINAIS INJUSA A FIM DE GARANTIR O BOM FUNCIONAMENTO DO VEÍCULO.  
 (NL) - OM HET GOED FUNCTIONEREN VAN HET VOERTUIG TE GARANDEREN, RADEN WIJ U AAN UITSLUITEND ORIGINELE ONDERDELEN VAN INJUSA TE GEBRUIKEN.

(ES) - IMPORTANTE : PARA PEDIR ALGUNA PIEZA DE REPUESTO INDICAR LA REFERENCIA DEL VEHICULO Y EL CÓDIGO DE LA PIEZA.  
 (FR) - IMPORTANT : POUR COMANDER LES PIECES DE RECHANGE, VEUILLEZ PRECISER LA REFERENCE DU VEHICULE ET LE CODE DE LA PIECE.  
 (EN) - IMPORTANT : TO ORDER SPARE PARTS, PLEASE NOTE DE VEHICLE'S REFERENCE AND SPARE CODES.  
 (DE) - WICHTING : WENN SIE ERSATZTEILE BESTELLEN MÖCHTEN, GEBEN SIE BITTE DIE ARTIKELNUMMER DES FAHRZEUGES SOWIE DIE ERSATZTEILCODENUMMER AN.  
 (IT) - IMPORTANTE : PER RICHIEDERE PEZZI DI RICAMBIO, INDICARE IL RIFERIMENTO DEL VEICOLO E IL CODICE DEL PEZZO.  
 (PT) - IMPORTANTE : PARA PEDIR ALGUNA PEÇA DE REPOSIÇÃO, INDICAR A REFERENCIA DO VEÍCULO E O CÓDIGO DA PEÇA.  
 (NL) - BELANGRIJK : MEN MOET VOOR DE VERVANGING VAN EEN ONDERDEEL HET REFERENTIEUMMER VAN HET VOERTUIG EN DE CODE VAN HET ONDERDEEL BIJ DE BESTELLING AANDUIDEN.

## ACCESO A BATERÍA Y DISYUNTOR TÉRMICO • ACCÉS À LA BATTERIE ET AU DISJONCTEUR THERMIQUE ACCES TO BATTERY AND THERMAL CUT-OUT • ZUGRIFF ZU BATTERIE UND ÜBERSTROMAUSLÖSER ACCESSO ALLA BATTERIA E ALL'INTERRUTTORE TERMICO • ACESSO A BATERIA E DISJUNTOR TÉRMICO TOEGANG TOT DE ACCU EN DE THERMISCHE STROOMONDERBREKER

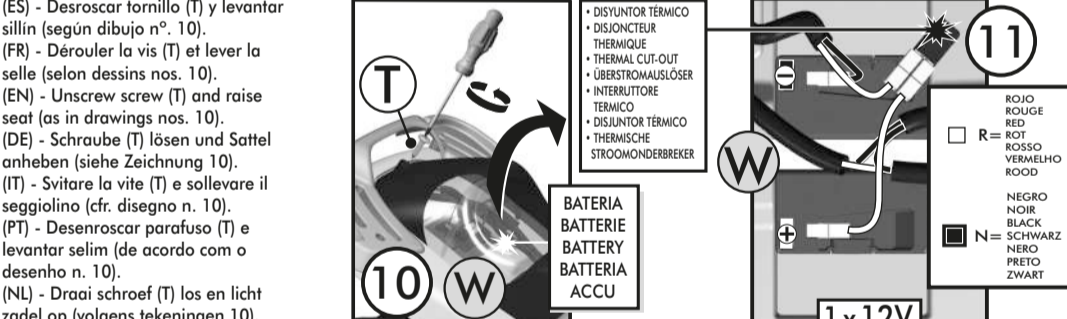

(ES) - Desroscar tornillo (T) y levantar sillón (según dibujo n.º 10).  
 (FR) - Dérouler la vis (T) et lever la selle (selon dessins nos. 10).  
 (EN) - Unscrew screw (T) and raise seat (as in drawings nos. 10).  
 (DE) - Schraube (T) lösen und Sattel anheben (siehe Zeichnung 10).  
 (IT) - Svitare la vite (T) e sollevare il seggiolino (cfr. disegno n. 10).  
 (PT) - Desenroscar parafuso (T) e levantar selim (de acordo com o desenho n. 10).  
 (NL) - Draai schroef (T) los en licht zadel op (volgens tekeningen 10).  
 (ES) - TODOS LOS CABLES Y CONECTORES SIEMPRE TIENEN QUE ENLAZARSE TAL COMO SE INDICA EN EL DIBUJO Nº 11. LAS PILAS O ACUMULADORES DEBEN SER COLOCADOS RESPETANDO LA POLARIDAD.  
 (FR) - TOUS LES CÂBLES ET CONNECTEURS DOIVENT TOUJOURS S'ENLACER, COMME LE MONTRE LE DESSIN Nº 11. LES PILES OU ACCUMULATEURS DOIVENT ÊTRE MIS EN PLACE EN RESPECTANT LA POLARITÉ.  
 (EN) - CONNECT ALL CABLES AND CONNECTORS JUST AS SHOWN IN DRAWING NR. 11. BATTERIES ARE TO BE INSERTED WITH THE CORRECT POLARITY.  
 (DE) - SÄMTLICHE KABEL UND ANSCHLÜSSE MÜSSEN SO MITEINANDER VERBUNDEN WERDEN, WIE ES AUF ZEICHNUNG NR. 11 DARGESTELLT IST. BATTERIE ODER AKKUS POLRICHTIG EINSETZEN.  
 (IT) - TUTTI I FILI E CONNETTORI DEVONO ALLACCIARSI SEMPRE COME APPUNTO VIENE SUGGERITO SUL DISEGNO Nº 11. LE PILE O ACCUMULATORI DEVONSI COLLOCARE RISPETTANDONE LA POLARITÀ.  
 (PT) - TODOS OS FIOS E CONECTORES DEVEM SEMPRE SER ENLAÇADOS, TAL E COMO SE INDICA NO DESENHO Nº 11. AS PILHAS OU ACUMULADORES DEVEM SER COLOCADOS REPETANDO A POLARIDADE.  
 (NL) - ALLE KABELS EN AANSLUITINGEN MOETEN ALTIJD WORDEN VERBONDEN ZOALS IN DE TEKENING NR. 11 WORDT AANGEGEVEN. DE BATTERIEN MOETEN VOLGENS DE JUISTE POLARITEIT WORDEN GEPLAATST.

## CONEXIONES Y FUNCIONAMIENTO • EMBRANCHEMENTS ET FONCTIONNEMENT • CONNECTIONS AND OPERATION ANSCHLÜSSE UND BETRIEB • COLLEGAMENTI E FUNZIONAMENTO • CONEXÕES E OPERAÇÃO • AANSLUITINGEN EN WERKING

(ES) - IMPORTANTE: LAS CONEXIONES DEBEN SER REALIZADAS POR UN ADULTO. CONECTAR LA CLAVIJA (B) A LA (A), SITUADAS EN LA PARTE TRASERA INFERIOR DEL VEHICULO (Z) (SEGUN DIBUJO Nº 12). DESPUES DE ESTAS OPERACIONES EL VEHICULO FUNCIONARA MOVIENDO HACIA DELANTE O HACIA ATRAS LA PALANCA DE MARCHA (M), Y PRESIONANDO EL PEDAL (P) (SEGUN DIBUJOS Nº 13 Y 14). ESTE VEHICULO ESTA EQUIPADO CON UN FRENO ELECTRICO. AL LEVANTAR EL PIE DEL ACELERADOR, EL VEHICULO SE PARARA AUTOMATICAMENTE. ASEGURENSE QUE LOS NIÑOS SEPARAN UTILIZAR CORRECTAMENTE EL VEHICULO Y SOBRETUDO, EL SISTEMA DE FRENADO.  
 (FR) - IMPORTANT: LES BRANCHEMENTS DOIVENT ÊTRE FAITS PAR UN ADULTE. CONNECTER LA FICHE (B) A LA FICHE (A), SITUÉES TOUTES DEUX A LA PARTIE ARRIÈRE INFÉRIEURE DU VEHICULE (Z) (SELON DESSIN Nº 12). APRÈS CES OPÉRATIONS LE VEHICULE FONCTIONNERA DEPLAÇANT LE LEVIER DE MISE EN MARCHA (M) EN AVANT ET EN ARRIÈRE, ET EN APPUYANT LE PEDAL (P) (SELON DESSIN Nº 13 ET 14). CE VEHICULE EST ÉQUIPÉ D'UN FREIN ÉLECTRIQUE. LEVER LE PIED DE L'ACCELERATEUR, FAIT ARRÊTER LE VEHICULE AUTOMATIQUEMENT. ASSURER QUE LES ENFANTS SAVENT UTILISER CORRECTEMENT LE VEHICULE ET SURTOUT LE SYSTÈME DE FREINAGE.  
 (EN) - IMPORTANT: CONNECTIONS MUST BE DONE BY AN ADULT. COUPLE PLUG (B) TO SOCKET (A), BOTH PLACED AT THE REAR BOTTOM PART OF THE VEHICLE (Z) (AS IN DRAWINGS NOS. 12). AFTER THESE OPERATIONS THE VEHICLE WILL FUNCTION BY MOVING THE GEAR LEVER (M) FORWARDS OR BACKWARDS AND PRESSING THE PEDAL (P) (AS IN DRAWINGS NOS. 13 AND 14). THIS VEHICLE IS EQUIPPED WITH AN ELECTRIC BRAKE. TAKING YOUR FOOT OFF THE ACCELERATOR WILL CAUSE THE CAR TO STOP AUTOMATICALLY. ENSURE THAT THE CHILDREN KNOW HOW TO CORRECTLY USE THE VEHICLE, ESPECIALLY THE BRAKE SYSTEM.  
 (DE) - WICHTIG: ANSCHLÜSSE MÜSSEN VON EINEM ERWACHSENEM AUSGEFÜHRT WERDEN. STECKKUPPLUNGEN (B) UND (A), AM HINTEREN BODENTEIL DES FAHRZEUGES ZUSAMMENSTECKEN (Z) (SIEHE ZEICHNUNG 12). ANSCHLIESSEND IST DAS FAHRZEUG BETRIEBSBEREIT, WENN DER GANGHEBEL (M) VORWÄRTS UND RÜCKWÄRTS BETÄTIGT WIRD UND DAS PEDAL (P) (SIEHE ZEICHNUNG 13 UND 14) GEDRÜCKT WIRD. DAS FAHRZEUG IST MIT EINER ELEKTRISCHEN BREMSE AUSGESTATTET. WENN SIE DEN FUSS VOM GASPEDAL HEBEN, KOMMT DAS FAHRZEUG AUTOMATISCH ZUM STILLSTAND. BITTE VERGEWISSEN SIE SICH, DASS DIE KINDER INSTANDE SIND, DAS FAHRZEUG UND, VOR ALLEM, DAS BREMSSYSTEM RICHTIG ZU GEBRAUCHEN.  
 (IT) - IMPORTANTE: I COLLEGAMENTI DEVONO ESSERE REALIZZATI DA UN ADULTO. INNESTARE IL MORSETTO (B) NEL MORSETTO (A), SITUATI ENTRAMBI SUI LATO POSTERIORE INFERIORE DEL VEICOLO (Z) (CFR. DISEGNO N. 12). DOPO LE PREDETTE OPERAZIONI LA MACCHINA FUNZIONERÀ MUOVENDO AVANTI ED INDIETRO IL CAMBIO (M) E SPINGENDO IL PEDALE (P) (CFR. DISEGNO Nº 13 E 14). IL VEICOLO DISPONE DI UN FRENO ELETTRICO. SOLLEVANDO IL PIEDE DALL'ACCELERATORE, IL VEICOLO FRENA AUTOMATICAMENTE. ASSICURARSI CHE I BAMBINI USINO CORRETTAMENTE IL VEICOLO E SOPRATTUTTO IL SISTEMA DEI FRENI.  
 (PT) - IMPORTANTE: AS LIGAÇÕES DEVEM SER FEITAS POR UM ADULTO. CONECTAR A FICHA (B) À FICHA (A), AS QUAIS SE ENCONTRAM SITUADAS NA PARTE TRASEIRA INFERIOR DO VEÍCULO (Z) (DE ACORDO COM O DESENHO Nº 12). DEPOIS DESTAS OPERAÇÕES, O VEÍCULO FUNCIONARÁ MOVENDO PARA A FRENTE OU PARA TRÁS A ALAVANCA DE ANDAMENTO (M), PRESSIONANDO O PEDAL (P) (DE ACORDO COM O DESENHO Nº 13 E 14). ESTE VEÍCULO ESTÁ EQUIPADO COM UM TRAVÃO ELÉTRICO. AO LEVANTAR O PÉ DO ACELERADOR, O VEÍCULO PARA-SE AUTOMATICAMENTE. ASSEGUREM-SE DE QUE AS CRIANÇAS SABEM UTILIZAR CORRECTAMENTE O VEÍCULO, E SOBRETUDO O SISTEMA DE TRAVAGEM.  
 (NL) - BENANGRIJK: VERBINDINGEN MOETEN WORDEN GEMAAKT DOOR ENN VOLWASSENEN. SLUIT STEKER (B) AAN OP CONTACT (A). BEIDEN BEVINDEN ZICH ONDERAAN HET ACHTERSTE GEDEELTE VAN HET VOERTUIG (Z) (VOLGENS TEKENINGEN 12). NU DEZE HANDELINGEN FUNCTIONEERT HET VOERTUIG DOOR DE HANDEL (M) NAAR ACHTER TE BEWEGEN, EN OP DE PEDAL (P) TE DRUKKEN (VOLGENS TEKENINGEN Nº 13 EN 14). DIT VOERTUIG IS MET EEN ELEKTRISCHE REM UITGERUST. HET STOPT AUTOMATISCH ALS DE VOET VAN HET GASPEDAAL WORDT GENOMEN. ZORG ERVOOR DAT DE KINDEREN HET VOERTUIG EN VOORAL HET REMSYSTEEM CORRECT WETEN TE GEBRUIKEN.

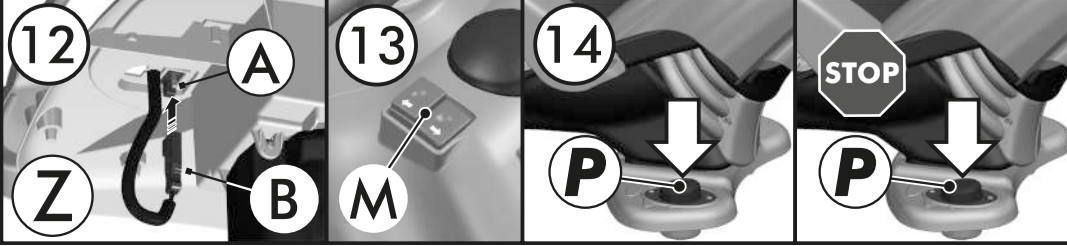

## RECARGA BATERÍA • RECHARGE BATTERIE • BATTERY RECHARGE WIEDERAUFLADEN DER BATTERIE RICARICA DELLA BATTERIA • RECARGA DE BATERIA • OPLADEN VAN ACCU

(ES) - SI QUIERE DISFRUTAR DE UNA MAYOR AUTONOMÍA EN SU VEHICULO (6V), DISPONE DE UNA BATERIA DE MAYOR CAPACIDAD (6V-7,2Ah) REF. 997. Autonomia de hasta 2 h, dependiendo de las condiciones de uso.  
 (FR) - POUR UNE MEILLEURE AUTONOMIE DE VOTRE VEHICULE (6V), UNE BATTERIE DE PLUS GRANDE CAPACITÉ EST DISPONIBLE (6V-7,2Ah) REF. 997. Autonomie jusqu'à 2h, selon les conditions d'usage.  
 (EN) - SO THAT YOU CAN GET EVEN MORE OUT OF YOUR VEHICLE (6V), A HIGHER CAPACITY BATTERY IS AVAILABLE (6V-7,2Ah REF. 997). Lasts for up to 2 hours, depending on how the item is used.  
 (DE) - ZUR SICHERSTELLUNG EINER GRÖßEREN AUTONOMIE KANN DAS FAHRZEUG (6V) MIT EINER BATTERIE MIT HOHER LEISTUNG (6V-7,2Ah REF. 997) AUSGESTATTET WERDEN (OPTIONAL). Autonomie bis zu 2 h in Abhängigkeit von den Gebrauchsbedingungen.  
 (IT) - PER GODERE UNA MAGGIORE AUTONOMIA NEL SUO VEICOLO (6V), HA A DISPOSIZIONE, SE LO DESIDERA, UNA BATTERIA A CAPACITÀ MAGGIORE (6V-7,2Ah REF. 997). Autonomia di fino a 2 ore, dipendendo dalle condizioni d'uso.  
 (PT) - PARA DESFRUTAR DE MAIOR AUTONOMIA NO SEU VEÍCULO (6V), PODERÁ ADQUIRIR UMA BATERIA DE MAIOR CAPACIDADE (6V-7,2Ah, REF. 997). Com uma autonomia de até 2 h, dependendo das condições de uso.  
 (NL) - OM TE KUNNEN GENIETEN VAN EEN LANGERE GEBRUIKSDUUR VAN HET VOERTUIG (6V), IS ER EEN GROTERE BATTERIJ VERKRIJGBAAR (6V-7,2 Ah REF. 997). Gebruiksduur: tot 2 u, afhankelijk van de gebruiksomstandigheden.

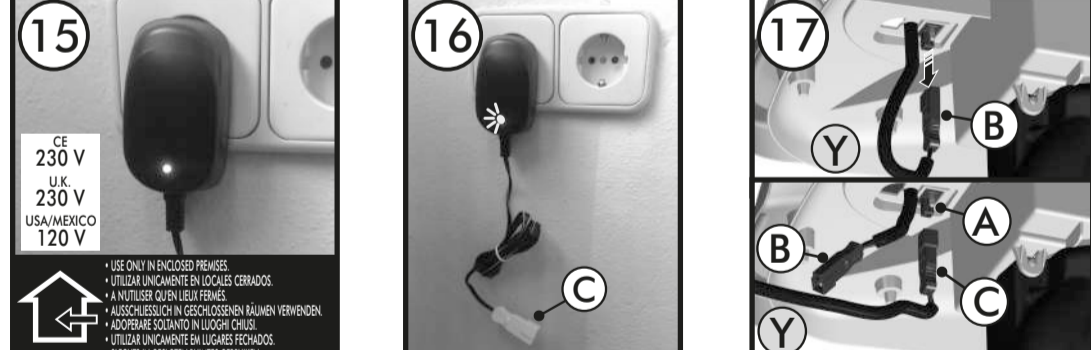

(ES) 1.- Conectar a la red de cualquier enchufe a 230 V (CE), 230 V (U.K.), 120 V (USA/MEXICO) y el piloto rojo del cargador se encenderá (señal de que el cargador funciona). (Según dibujos nº. 15 y 16). 2.- Desconectar la clavija (B), y conectar la del cargador (C), (según dibujo nº. 17), el piloto rojo del cargador se apagará. Esto indica que la batería está cargando y todo funciona bien. Cuando el piloto vuelva a ponerse rojo la batería estará cargada. El tiempo normal de recarga es de 10 a 12 horas. El consumo del cargador es mínimo. RECARGA BATERIA: AL SALIR DE FÁBRICA, LAS BATERÍAS SALEN PERFECTAMENTE CARGADAS, PERO ANTES DE USARLAS ES NECESARIO CARGARLAS UNA VEZ MÁS PARA ALCANZAR EL MÁXIMO DE EFICACIA.  
 (FR) 1.- Brancher la prise sur un réseau de 230 V (CE), 230 V (U.K.), 120 V (USA/MEXICO) et la diode rouge du chargeur s'allumera (indiquant que le chargeur est en fonctionnement). (Selon dessins nos. 15 et 16). 2.- Débrancher le connecteur (B) et brancher celui du chargeur (C), (selon dessin n. 17), la diode rouge du chargeur s'éteindra. Ceci signifie que la batterie recharge et que tout fonctionne bien. Lorsque la diode s'allumera à nouveau, la batterie sera rechargée. Le temps normal de recharge est de 10 à 12 heures. Le chargeur consomme très peu. RECARGA BATERIA: AU DÉPART DE L'USINE, LES BATTERIES SONT LIVRÉES PARFAITEMENT CHARGÉES, MAIS AVANT D'UTILISER LE JOUET IL EST NECESSAIRE DE LES RECHARGER POUR ATTEINDRE L'EFFICACITÉ MAXIMUM.  
 (EN) 1.- Connect to any 230 V (CE), 230 V (U.K.), 120 V (USA/MEXICO) mains plug and the red pilot light of the charging device will come on (this shows that the charger is working). (As in drawings nos. 15 and 16). 2.- Disconnect plug (B) and connect charger plug (C) to socket (A), (see drawing n.17). The red pilot light on the charger will go out. This shows that the battery is charging and everything is working well. When the pilot light comes on again, the battery will be charged. The usual recharging time is from 10 to 12 hours. Charger consumption is minimal. BATTERY RECHARGE: ON LEAVING THE FACTORY, THE BATTERIES ARE PERFECTLY CHARGED. HOWEVER, BEFORE USING THEM IT IS NECESSARY TO RECHARGE THEM, IN ORDER TO GET MAXIMUM EFFICIENCY.  
 (DE) 1.- Ladegerät an irgendeinen Stecker des 230 V (CE), 230 V (U.K.), 120 V (USA/MEXICO)-Netzes anschließen, wobei die rote Signalleuchte aufleuchten muss (siehe Zeichnung 15 und 16). 2.- Stecker (B) von der Steckbuche (A) abziehen und Ladestecker (C) anschließen (zum Zeichen, dass das Ladegerät funktioniert-siehe Zeichnung 17). Die rote Signalleuchte des Ladegerätes erlischt nun zum Zeichen, dass die Batterie geladen wird und alles in Ordnung ist. Sobald die Signalleuchte wieder rot aufleuchtet, ist die Batterie wieder geladen. Die normale Wiederaufladzeit beträgt 10 bis 12 Stunden. Der Verbrauch des Ladegerätes ist minimal. WIEDERAUFLADEN DER BATTERIE: BEI VERLASSEN DES WERKES SIND DIE BATTERIEN IMMER AUFGEFADEN. SIE MÜSSEN JEDOCH VOR DER INBETRIEBNAHME NOCHMAL GELADEN WERDEN, UM DIE OPTIMALE LEISTUNGSFÄHIGKEIT ZU ERHALTEN.  
 (IT) 1.- Collegare alla rete in qualsiasi presa da 230 V (CE), 230 V (U.K.), 120 V (USA/MEXICO) e la spia rossa del caricatore si accenderà segnale indicante che il caricatore funziona. (Cfr. disegno n. 15 e 16). 2.- Staccare la morsetta (B) e collegare quello del caricatore (C), (cfr. disegno n.17), la spia rossa del caricatore si spegnerà. Questo indica che la batteria si sta caricando e che tutto funziona bene. Quando la spia ritorna ad accendersi, vuol dire che la batteria si è caricata. Il normale tempo di carica è da 10 a 12 ore. Il consumo del caricatore è minimo. RICARICA DELLA BATTERIA: NELL'USCIRE DALLA FABBRICA, LE BATTERIE SONO PERFETTAMENTE CARICHE, MA PRIMA DI USARLE È NECESSARIO CARICARLE UN'ALTRA VOLTA PER RAGGIUNGERE LA MASSIMA EFFICIENZA.  
 (PT) 1.- Ligar a rede de qualquer tomada de 230 Volts (CE), 230 Volts (U.K.), 120 Volts (USA/MEXICO) e o piloto vermelho do carregador acende-se (sinal de que o carregador funciona). (De acordo com o desenho n. 15 e 16). 2.- Desligar a cavilha (B) e ligar a do carregador (C), (de acordo com o desenho n.17), assim o piloto vermelho do carregador apagar-se-á. Isto indica que a bateria está carregando, e tudo funciona bem. Quando o piloto voltar a ficar vermelho, a bateria está carregada. O tempo normal de recarga é de 10 a 12 horas. O consumo do carregador é mínimo. RECARGA DE BATERIA: AO SALIR DA FÁBRICA, AS BATERIAS SAEM PERFECTAMENTE CARREGADAS, MAS ANTES DE AS USAR, É NECESSÁRIO ES CARREGAR UMA VEZ MAIS, PARA SE ALCANÇAR O MÁXIMO DE EFICÁCIA.  
 (NL) 1.- Aansluiting op elektriciteitsnet van 230 V (CE), 230 V (U.K.), 120 V (USA/MEXICO) De rode oplaadlamp van oplader licht op (teken dat de oplader werkt). (Volgens tekeningen 15 en 16). 2.- Uitschakeling van steker (B) en aansluiting steker (C), (volgens tekening 17), van oplader opdat rode oplaadlamp van oplader uitgaat. Dit wijst er op dat de accu wordt opgeladen. Wanneer de rode oplaadlamp weer oplicht, is de accu opgeladen. De normale oplaadtijd is tussen de 10 en 12 uur. Het energieverbruik van de oplader is minimaal. HEROPLADEN VAN ACCU: BIJ HET VERLATEN VAN DE FABRIEK ZIJN DE ACCU'S VOLOP GELADEN. HET IS ECHTER NOODZ AKELIJK ZE VOOR GEBRUIK OPNIEUW TE LADEN, OM ZO DE HOOGSTE WERKZAAMHEID TE VERKRIJGEN.